

# RELLEU

REVISTA TRIMESTRAL DE PENSAMENT I CULTURA

---

## La dignitat de Catalunya

---

TERCERA ÈPOCA - OCTUBRE/DESEMBRE 2009

# 102





---

03 **La Dignitat de Catalunya**

EDITORIAL

---

06 **Isaiah Berlin: El valor de les idees**

MIQUEL RUBIROLA

---

30 **Entrevista a Francesc Fontbona**

JORDI DE NADAL

---

48 **Taula Rodona: La Catalunya que volem**

FERRAN SAEZ, M. MILIÁN MESTRE I JOAQUIM FERRER

---

60 **Hem mirat aquesta terra**

ORIOL ROMANÍ

---

66 **Notícia de llibres**

---

70 **Notícia d'art**

---



## REVISTA RELLEU

---

Revista fundada pel Grup d'Estudis Nacionalistes l'any 1983 com a butlletí intern de l'entitat. A partir del 1992 (segona època) és l'òrgan d'expressió de la Fundació Relleu. Revista cultural i de pensament. Té una periodicitat trimestral. Pertany a l'Associació de Publicacions en Llengua Catalana (APPEC) ¶ DIRECTOR: Jordi Sales. DIRECTOR ADJUNT: Raimon Terradas. CONSELL DE REDACCIÓ: Jordi Barnadas, Aleix Buch, Joan Capdevila, Manfred Díez, Agustí d'Arana, Joaquim Ferrer, Josep Hereu, Amadeu Matosas, M.Àngels Orriols, Ramon Tremosa, Jordi Giudici, Josep Solà, Antoni Vallès. SECRETARI DEL CONSELL: Jordi de Nadal ¶ COL·LABORADORS D'AQUEST NÚMERO: Miquel Rubirola, Jordi de Nadal, Josep Solà, Ferran Saez, M. Milián Mestre, Joaquim Ferrer, Oriol Romaní, Jordi Giudici, Agustí d'Arana ¶ EDITA: Quaderns d'Estudis i Treballs SL

---

REDACCIÓ I SUBSCRIPCIONS: Fundació Relleu. C/Aragó 287 3r 2a B, 08009 Barcelona ¶ TEL.: 93 488 09 00. FAX: 93 215 87 68  
WEB: [www.relleu.cat](http://www.relleu.cat) ¶ CORREU ELECTRÒNIC: [relleu@relleu.net](mailto:relleu@relleu.net) ¶ DISSENY: Jordi Matosas i Eloi Gimeno ¶ MAQUETACIÓ: Jordi Matosas ¶ IL·LUSTRACIONS PÀGS 14 I 21: Ivan Bravo ¶ IMPRESSIÓ: Grupo Gráfico ¶ ISSN: 1579-0231 ¶ Dipòsit Legal: B-15.150-83

---

PREU D'AQUEST NÚMERO: 8 € SUBSCRIPCIÓ ANUAL: 28 € (4 nùms)

Feia molt temps que a Catalunya no s'aixecava una veu clara i plural però coincident en l'afirmació dels drets i esperances de la nació, com la que ha representat l'editorial que han compartit dotze diaris i que publicaren el 26 de novembre.

L'impacte que provocà fou extraordinari, la rebuda en l'opinió pública fou en general positiva i recordà a tothom les energies que el poble català té si vol utilitzar-les, projectant-les.

El gest dels dotze diaris està formulat des de les conviccions, des de la sinceritat i des de la generositat i nosaltres, com d'altres institucions i entitats ens afegim a aquesta acció que compartim i volem contribuir a eixamplar i per aquesta raó reproduïm íntegrament l'esmentat editorial que fem nostre:

---

# LA *Dignitat* DE CATALUNYA

---

EDITORIAL

## LA DIGNITAT DE CATALUNYA

Després de gairebé tres anys de lenta deliberació i de contínues maniobres tàctiques que han malmès la seva cohesió i han erosionat el seu prestigi, el Tribunal Constitucional pot estar a punt d'emetre sentència sobre l'Estatut de Catalunya, promulgat el 20 de juliol del 2006 pel cap de l'Estat, el rei Joan Carles, amb el següent encapçalament: "Sapigueu: que les Corts Generals han aprovat, els ciutadans de Catalunya han ratificat en referèndum i jo vinc a sancionar la llei orgànica següent". Serà la primera vegada des de la restauració democràtica de 1977 que l'alt tribunal es pronuncia sobre una llei fonamental ratificada pels electors. L'expectació és alta.

L'expectació és alta i la inquietud no és escassa davant l'evidència que el Tribunal Constitucional ha estat empès pels esdeveniments a actuar com una quarta cambra, confrontada amb el Parlament de Catalunya, les Corts Generals i la voluntat ciutadana lliurement expressada a les urnes.

Repetim, es tracta d'una situació inèdita en democràcia. Hi ha, no obstant, més motius de preocupació. Dels dotze magistrats que componen el tribunal, només deu podran emetre sentència, ja que un (Pablo Pérez Tremps) està recu-



sat després d'una tèrbola maniobra clarament orientada a modificar els equilibris del debat, i un altre (Roberto García-Calvo) ha mort. Dels deu jutges amb dret a vot, quatre continuen en el càrrec després del venciment del seu mandat, com a conseqüència del sòrdid desacord entre el govern central i l'oposició sobre la renovació d'un organisme definit recentment per José Luis Rodríguez Zapatero com el "cor de la democràcia". Un cor amb les vàlvules obturades, ja que només la meitat dels seus integrants estan avui lliures de contratemps o de pròrroga. Aquesta és la cort de cassació que està a punt de decidir sobre l'Estatut de Catalunya. Per respecte al tribunal –un respecte sens dubte superior al que en diverses ocasions aquest s'ha mostrat a ell mateix– no farem més al·lusió a les causes del retard en la sentència.

La definició de Catalunya com a nació al preàmbul de l'Estatut, amb la consegüent emanació de "símbols nacionals" (¿que potser no reconeix la Constitució, al seu article 2, una Espanya integrada per regions i nacionalitats?); el dret i el deure de conèixer la llengua catalana; l'articulació del Poder Judicial a Catalunya, i les relacions entre l'Estat i la Generalitat són, entre altres, els punts de fricció més evidents del debat, d'acord amb les seves versions, ja que una part significativa del tribunal sembla que està optant per posicions irreductibles. Hi ha qui torna a somiar amb cirurgies de ferro que tallin de soca-rel la complexitat espanyola. Aquesta podria ser, lamentablement, la pedra de toc de la sentència.

No ens confonguem, el dilema real és avanç o retrocés; acceptació de la maduresa democràtica d'una Espanya plural, o el seu bloqueig. No només estan en joc aquest o aquell article, està en joc la mateixa dinàmica constitucional: l'esperit de 1977, que va fer possible la pacífica Transició. Hi ha motius seriosos per a la preocupació, ja que podria estar madurant una maniobra per transformar la sentència sobre l'Estatut en un verdader tancament amb pany i forrellat institucional. Un enroc contrari a la virtut màxima de la Constitució, que no és altra que el seu caràcter obert i integrador. El Tribunal Constitucional, per tant, no decidirà únicament sobre el plet interposat pel Partit Popular contra una llei orgànica de l'Estat (un PP que ara es reaproxima a la societat catalana amb discursos constructius i actituds afalagadores). L'alt tribunal decidirà sobre la dimensió real del marc de convivència espanyol, és a dir, sobre el més important llegat que els ciutadans que van viure i van protagonitzar el canvi de règim a finals dels anys setanta transmetran a les joves generacions, educades en llibertat, plenament inserides en la complexa supranacionalitat europea i



confrontades als reptes d'una globalització que relativitza les costures més rígides del vell Estat nació. Estan en joc els pactes profunds que han fet possible els trenta anys més virtuoses de la història d'Espanya. I arribats a aquest punt és imprescindible recordar un dels principis vertebradors del nostre sistema jurídic, d'arrel romana: *Pacta sunt servanda*, els pactes s'han de complir.

Hi ha preocupació a Catalunya i cal que tot Espanya ho sàpiga. Hi ha alguna cosa més que preocupació. Hi ha un creixent atipament per haver de suportar la mirada irada dels qui continuen percebant la identitat catalana (institucions, estructura econòmica, idioma i tradició cultural) com el defecte de fabricació que impedeix a Espanya assolir una somiada i impossible uniformitat. Els catalans paguen els seus impostos (sense privilegi foral); contribueixen amb el seu esforç a la transferència de rendes a l'Espanya més pobra; afronten la internacionalització econòmica sense els quantiosos beneficis de la capitalitat de l'Estat; parlen una llengua amb més pes demogràfic que el de diversos idiomes oficials a la Unió Europea, una llengua que, en lloc de ser estimada, resulta sotmesa tantes vegades a l'obsessiu escrutini de l'espanyolisme oficial. I acaten les lleis, per descomptat, sense renunciar a la seva pacífica i provada capacitat d'aguant cívic. Aquests dies, els catalans pensen, sobretot, en la seva dignitat; convé que se sàpiga.

Estem en vigílies d'una resolució molt important. Esperem que el Constitucional decideixi atenent les circumstàncies específiques de l'assumpte que té entre mans –que no és sinó la demanda de millora de l'autogovern d'un vell poble europeu–, recordant que no existeix la justícia absoluta, sinó només la justícia del cas concret, raó per la qual la virtut jurídica per excel·lència és la prudència. Tornem a recordar-ho: l'Estatut és fruit d'un doble pacte polític sotmès a referèndum. Que ningú no es confongui, ni malinterpreti les inevitables contradiccions de la Catalunya actual. Que ningú no erri el diagnòstic, per molts que siguin els problemes, les defeccions i les contrarietats. No som davant d'una societat feble, postrada i disposada a assistir impassible al deteriorament de la seva dignitat. No desitgem pressuposar un desenllaç negatiu i confiem en la probitat dels jutges, però ningú que conegui Catalunya no posarà en dubte que el reconeixement de la identitat, la millora de l'autogovern, l'obtenció d'un finançament just i un salt qualitatiu en la gestió de les infraestructures són i continuaran sent reclamacions tenaçment plantejades amb un amplíssim suport polític i social. Si és necessari, la solidaritat catalana tornarà a articular la legítima resposta d'una societat responsable.

---

# ISAIAH BERLIN: EL VALOR DE LES IDEES

---

MIQUEL RUBIROLA I TORRENT



*Economista, escriptor  
i ex-alcalde d'Arenys de Mar*

---

Una societat liberal no pot basar-se  
només en principis abstractes  
o normes legals comunes: necessita  
una cultura específica si hom vol que  
la societat civil tingui estabilitat  
i susciti adhesió.

Isaiah Berlin va néixer a Riga, capital de Letònia, quan el país formava part de Rússia, el dia 6 de juny de 1909 i va morir a Oxford, Anglaterra, el dia 5 de novembre de 1997. Enguany, en celebrar-se el centenari del naixement de Berlin, creiem que pot resultar d'interès recordar els elements principals de la seva aportació intel·lectual i referir-nos, en particular, a l'anàlisi que va fer del nacionalisme atès que sovint es presenta el liberalisme com allunyat, per definició, del nacionalisme tesi que Isaiah Berlin no compartia.

Serveixin, doncs, aquestes ratlles a "Relleu" per sumar-nos als homenatges que es fan enguany en molts països, a un filòsof historiador de les idees, acadèmic i intel·lectual, d'origen letó, impregnat de cultura russa, jueu, profundament anglòfil, coneixedor a fons dels horrors del segle XX, ferm defensor de la llibertat individual i decantat a favor de la societat democràtica de l'Estat del Benestar.<sup>(1)</sup>

#### INTRODUCCIÓ

Com ha assenyalat Steven Lukes "és un fet remarkable que els escrits d'Isaiah Berlin són extraordinàriament accessibles a un públic molt ampli. Com a escriptor i com a conferenciant sempre ha demostrat posseir un do especial per a comunicar en diversos nivells amb una àmplia gamma de públics diferents: des d'acadèmics i especialistes; historiadors i filòsofs; al lector o a l'oient en general i a l'amant de la literatura amb gust per l'estudi de les idees. La

seva prosa no és mai abstrusa ni tan sols abstracte: les idees son sempre atribuïdes a persones d'èpoques i llocs identificables".<sup>(2)</sup>

Alhora, com ha observat Bernard Williams, "les idees i els arguments sobre els quals escriu Isaiah Berlin pertanyen sempre a algú i han estat concebuts com a resposta a una situació específica i determinada. En la prosa de Berlin destaca: la claredat; la precisió de les referències històriques; la caracterització d'idees complexes mitjançant la recerca de les seves "arrels" i la seva "essència"; un veritable esforç per a descriure "el món des de dins" d'una manera que fa semblar el més natural possible l'acceptació de les idees en qüestió: és a dir, ens ajuda a comprendre perquè el món els apareix així als autors estudiats".<sup>(3)</sup>

Llegir Isaiah Berlin és un goig pel fet que combina de manera excepcional l'anàlisi teòrica i conceptual propis de la filosofia, en particular de la filosofia política, amb la història de les idees en diverses etapes històriques i analitzada, sovint, a través de les obres de molts escriptors, pensadors de relleu i polítics com ara: Herder, Vico, Hamann, Tolstoi, Alexandre Herzen, Turguénev, Montesquieu, Maquiavel, Hume, John Stuart Mill, Helvetius, Rousseau, Kant, Schiller, Hegel, Fichte, Joseph de Maistre, Marx, Bakunin, Vissarion Belinski, Plejanov, Sorel, Saint-Simon, Benjamin Disraeli, Anna Ajmàtova, Pasternak, Giuseppe Verdi, Moses Hess, Rabindranath Tagore, Churchill, Roosevelt, Chaïm Weizmann, L.B.Namier, Felix Frankfurter, Richard Pares, J.L.Austin, Herbert Henderson, John Petrov

(1) Quan Berlin va morir, en el "Daily Telegraph", William Waldegrave, el seu company i amic de All Souls, Oxford, va dir: "Si m'hagessin demanat que els mostrés a què em refereixo amb l'ideal del que és ser anglès, els hauria portat a veure una berreja de totes les cultures d'Europa: lletona, russa, jueva, alemanya, italiana: els hauria portat a veure Isaiah Berlin".

Ian Buruma a "Anglomanía. Una fascinación europea", Anagrama, en el capítol dedicat a Isaiah Berlin, "El último inglés", escriu arran de la defunció de Berlin: "Poques vegades, si és que ho havien fet en alguna ocasió, s'havien reunit tants títols nobiliaris anglesos sota la cúpula de la sinagoga de Hampstead, com en ocasió de les pompes fúnebres de Sir Isaiah Berlin. Els personatges congregats eren en la seva majoria de la branca laica i liberal de la noblesa en la qual havia ingressat el propi Berlin. Però es tractava d'una sinagoga ortodoxa en la qual els homes i les dones seien en bandes separades. (...) Estaven tots, els nobles i els rics, tocats amb els seus yarmulkas (una mena de solideu amb què es cobreixen el cap els homes jueus durant la cerimònia religiosa) de color blau elèctric, corbates del Garrick Club i barrets flexibles, dempeus mentre es llegia el kaddish per a un home nascut a Riga que sempre havia insistit en què ell no era anglès, sinó un jueu anglòfil". pàgina, 347.

Plamenatz, Maurice Bowra, Aldous Huxley, Einstein i la seva relació amb Israel, etc.

És molt coneguda la divulgació i interpretació que va fer Isaiah Berlin d'una cita del poeta grec Arquíloc que diu: “la guineu sap moltes coses, però l'erició en sap una d'important”. És en el llibre titulat: “L'erició i la guineu: Un assaig sobre la visió de la història de Tolstoi”, on Berlin va reflexionar sobre una de les diferències més profundes que, segons ell, “divideixen els escriptors i pensadors i, potser, els éssers humans en general. Perquè hi ha un gran abisme entre aquells qui, per una banda, ho relacionen tot amb una visió central única, un sistema menys o més coherent o articulad, universal i organitzador d'acord amb el qual tot el que són i diuen té significat i, per altra banda, aquells qui persegueixen molts fins, tot sovint no relacionats i fins i tot contradictoris, només connectats, si ho estan, d'alguna manera de facto, per alguna causa psicològica, no relacionada amb cap principi moral o estètic”.<sup>(4)</sup> Els uns són els ericions i els altres les guineus, i Isaiah Berlin pertany en molts aspectes i de manera contundent al grup de les guineus si no fos perquè la tesi del “pluralisme dels valors”, que ha defensat amb energia, ha centrat molt el debat sobre la seva obra, fet que arrisca convertir Berlin, per a la posteritat, en quasi un erició...

Com ell mateix va formular a partir d'una reflexió de Bertrand Russell “per entendre veritablement les doctrines centrals d'un pensador original és necessari, en primer lloc, captar la particular visió de l'univers que habita el fons del seu pensament, més que atendre a la lògica dels seus arguments”. I afegia: el “propòsit essencial” dels qui tenen aquesta visió és “exposar una concepció omnívoda del món i del lloc de l'experiència de l'home en el món”.<sup>(5)</sup>

Els escrits d'Isaiah Berlin, elaborats sobretot a partir de l'anàlisi de les obres dels autors abans es-

mentats, conviden el lector a reflexionar sobre idees o arguments o visions del món que han estat objecte de debats entre els pensadors al llarg de molts segles. En aquests debats destaquen qüestions com ara: Té sentit l'univers i la vida humana?. Per què hem d'obeir i a qui?. Què significa ser lliure?. Com hem de viure els homes?. Té la història un sentit general que hom pot arribar a conèixer?. Existeix, com n'estaven convençuts els pensadors de la Il·lustració, “un moviment, ni que sigui intricat, de la ignorància cap al coneixement, de les fantasies mítiques i infantils cap a la percepció de la realitat tal com és, cap al coneixement dels veritables fins, dels veritables valors i de les veritats de fet”? (Berlin, dixit). És la naturalesa humana si fa o no fa la mateixa en totes les èpoques i a pertot, com creia Hume i, en canvi, negava Vico? (també, segons Berlin). Són els mètodes de les ciències naturals aplicables amb igual fortuna als camps de l'ètica, de la política, de les relacions humanes en general, com sostenen els positivistes? Si no és així, per què no ho és? És compatible el nacionalisme amb el liberalisme? Etc...

El tractament que fa Berlin d'aquestes i altres qüestions és molt peculiar pel fet que no era un pensador sistemàtic a la recerca d'axiomes o principis amb fonament sòlid, capaços d'ordenar-se en una “teoria”. La seva obra no proporciona ni una teoria explicativa sistemàtica de la vida social en general, ni un model de com s'hauria d'organitzar una “societat decent”, tot i haver reflexionat a fons sobre la naturalesa de la llibertat individual i pública i sobre el conflicte entre valors absoluts i fins últims.

Com diu Steven Lukes: “el pensament de Berlin no proposa un conjunt particular de principis polítics, un projecte o un programa. No és una defensa de “l'ordre del mercat” a la Hayek; ni del “piecemeal social engineering” a la Popper; ni de “l'Estat mínim” a la Nozick; ni de la “societat ben ordenada”,

(2) *Entre la filosofia i la història de les idees. Una conversa amb Steven Lukes*. Introducció de Steven Lukes amb el títol de: “El singular i el Plural”. Editorial Afers, 1998, pàg 13. ¶ (3) “Conceptos y Categorías. Ensayos filosóficos” Fondo de Cultura Económica. México, 1983. Introducció de Bernard Williams, pàgina 20. ¶ (4) Veure en el llibre *L'erició i la guineu*, Editorial Proa, 2000, l' article: “A l'encaix de l'ideal”, pàgina 35. Cal tenir en compte que Editorial Proa va publicar en català sota el títol de *L'Eriçó i la guineu i altres assaigs literaris* quatre articles de Berlin: “A l'encaix de l'ideal”; “L'erició i la guineu”; “Herzen i les

més o menys socialdemocràtica i liberal, governada pel principi de diferència a la Rawls; ni de la “igualtat complexa” amb esferes de justícia separades a la Walzer. Isaiah Berlin no ofereix una visió particular del constitucionalisme o de la democràcia representativa o de l'economia política. No forneix ni

---

**“Una causa humana digna promoguda per mitjans que són massa unilaterals corre el perill de convertir-se en el seu contrari.”**

---

una teoria explicativa ni un model normatiu del bon funcionament de l'ordre liberal. No és un argument contra el “racionalisme en política”, una crítica de l'ús de principis racionals com a tals en la vida política o una invitació a seguir els “imperatius de les tradicions” a la Oakeshott. No conclou de la fallida del projecte il·lustrat de fonamentar la moral, la perspectiva d’“una nova era de barbàrie i obscurantisme “a la MacIntyre.”(...) “El repte de Berlin –prosegueix Lukes – consisteix, més aviat, en el seu esforç al llarg de tota una vida per defensar i justificar una certa manera de pensar els problemes polítics i morals, en comptes d’una teoria explicativa o normativa particular; un conjunt d’allò que Collingwood (a l’obra “Un assaig sobre la Metafísica”) anomenava “pressupòsits absoluts” que governen la manera com entenem el món, en comptes d’un conjunt específic de proposicions sobre aquest”.(6)

Aquesta mena de pressupòsits, deia Collingwood, no són vertaders o falsos o basats en proves i

demostrables com les proposicions, ans formen part de l’entrellat al si del qual jutgem si aquestes proposicions són vertaderes o falses o convincents. Són, per dir-ho així, les assumpcions dominants que per a una cultura i un període concrets, guien les expectatives i determinen quines menes de proposicions i teories estem disposats a considerar com a “vertaderes” o “certes”.

Així és com Isaiah Berlin enfoca l’anàlisi dels fenòmens ideològics i de les mentalitats com ara la Il·lustració, el Romanticisme, el Nacionalisme, el pensament de Marx, etc. A l’estudi de la varietat d’idees sobre les visions de la vida que encarnen valors absoluts i fins últims, Berlin hi va dedicar tota una vida després d’escollir la història de les idees com a camp d’investigació i estudi, en lloc de prosseguir en el camí de la filosofia analítica iniciat a Oxford.

La història de les idees i la teoria política, diu Berlin, “està totalment compromesa no només amb l’anàlisi sinó també amb les conclusions entorn a la validesa d’idees sobre el bé i el mal; allò permès i allò prohibit; el que és harmònic i el que és discordant; problemes amb els quals inevitablement es troba la teoria política abans o després de qualsevol discussió sobre la llibertat, la justícia, l’autoritat o la moralitat pública”.(7)

“El pensament ètic, escriu Berlin, consisteix en l’examen sistemàtic de les relacions, les concepcions, els interessos i els ideals dels éssers humans, dels quals sorgeixen les maneres de tractar-se l’un a l’altre, i els sistemes de valors en què es basen aquests objectius de vida. Aquestes creences sobre com s’hauria de viure la vida, sobre què haurien de ser i fer els homes i les dones són objecte d’investigació moral que, quan s’apliquen a grups i nacions, i certament a la humanitat en general, s’anomenen filosofia política, que no és sinó l’ètica aplicada a la societat”.(8)

---

seves memòries”; i, “Converses amb Akhmàtova i Pasternak”. ¶ (5) *El fuste torcido de la humanidad. Capítulos de historia de las ideas*. Edicions Península, Barcelona, setembre de 1992, veure el pròleg de Salvador Giner. ¶ (6) *Entre la filosofia i la història de les idees. Una conversa amb Steven Lukes* Editorial Afers, 1998. Introducció de Steven Lukes “El singular i el plural”. pàg.21 ¶ (7) Elena García Guitián, *El pensamiento político de Isaiah Berlin* Centro de Estudios Constitucionales, Madrid, 2001, pàg 23. ¶ (8) *A l’encalç de l’ideal*, Editorial Proa, pàg 13

A l'encalç de l'ideal: una crítica al “monisme racionalista determinista” o “philosophia perennis”

La lectura de Tolstoi i d'altres escriptors russos, que Isaiah Berlin va fer de molt jove, tant novel·listes com pensadors socials de mitjan segle XIX, li va fer adonar que “el que era comú a tots els seus punts de vista era la creença que existeixen solucions als problemes centrals; que hom podia descobrir-les i, amb esforç prou gran mancat d'egoisme, aplicar-les a la Terra. Tots creien que l'essència dels éssers humans radicava a ser capaços d'escollir com viure: les societats es podien transformar a la llum d'ideals veritaders si s'hi creia amb prou fervor i dedicació”.<sup>(9)</sup>

En plena activitat docent de filosofia i humanitats a la Universitat d'Oxford, iniciada a l'any 1932, quan Berlin va començar a llegir i explicar les obres dels grans filòsofs, va descobrir que les figures principals en el camp de l'ètica i el pensament polític - com ara Sòcrates, Anaxàgores, Platò, els estoics, els racionalistes del segle XVII, els Il·lustrats del XVIII, etc - tenien punts de vista diferents sobre com ha de viure l'home però, alhora, compartien en comú un ideal que, segons Berlin, té les següents característiques: “en primer lloc, (hom defensa) que totes les qüestions genuïnes han de tenir una resposta veritadera, i només una, com passa a les ciències, i que la resta de respostes són necessàriament errònies; en segon lloc, (hom creu) que hi ha d'haver un camí fiable cap al descobriment d'aquestes veritats; i, en tercer lloc, (hom té el convenciment) que les respostes vertaderes, quan es troben, han de ser necessàriament compatibles l'una amb l'altra i formar un tot únic, perquè una veritat no pot ser incompatible amb una altra: això ho sabem a priori. Aquesta mena d'omnisciència era la solució del trencaclosques còsmic. En el cas de la moral, podíem concebre llavors el que ha de ser la vida perfecta, que estaria basada en una comprensió correcta de les normes que governen l'univers”.<sup>(10)</sup>

Isaiah Berlin és un bon coneixedor de les moltes

diferències que hi ha entre els pensadors i filòsofs en relació a quin és el camí correcte que els homes han de seguir per portar una vida “bona” i com ha variat aquest camí: “uns el van trobar a les esglésies, uns altres als laboratoris; els uns creien en la intuïció, els altres creien en l'experiment o en les visions místiques o en el càlcul matemàtic. Però encara que nosaltres mateixos no puguem arribar a aquestes respostes correctes, o de fet, al sistema final que les teixeix totes, les respostes han d'existir, llevat que les preguntes no siguin reals”. (...) “Després de contratemps, fracassos, recaigudes i retorns al barbarisme, el somni de Condorcet esdevindria realitat” (el somni d'un món feliç, lliure, just, virtuos i harmonios que va predir amb tanta emotivitat a la seva cel·la de la presó el 1794 poc abans de morir). (...) “El drama de viure tindria un final feliç: la raó de l'home havia assolit triomfs en el passat i no podria ser continguda per sempre. Els homes ja no serien víctimes de la natura o de les societats humanes en gran part irracionals: la raó triomfaria i per fi començaria la cooperació universal harmoniosa, la veritable història”. (...) “Aquest ha estat el centre del pensament ètic des dels grecs fins als visionaris cristians de l'edat mitjana; des del Renaixement fins al pensament progressiu del darrer segle (el XIX); i, certament encara n'hi ha molts que ho creuen fins el dia d'avui”.<sup>(11)</sup>

Segons Isaiah Berlin, hi ha, doncs, una creença molt arrelada en el pensament occidental que consisteix en afirmar que els nobles ideals que animen els homes -com ara la Llibertat, la Igualtat, la Justícia, la Seguretat, la Lleialtat, la Felicitat, etc.- són compatibles entre sí i poden formar un sistema coherent i harmònic. Molt sovint hom creu que tots els béns, totes les virtuts, tots els ideals són compatibles entre sí.

“La idea d'una totalitat perfecta, la solució definitiva, en què coexisteixen totes les coses bones, em sembla, diu Berlin, no només inassolible -això

9) Ibidem, pàg 16. ¶ (10) Ibidem, pàg 18. ¶ (11) Ibidem, pàg 12. ¶ (12) Ibidem, pàg 26. ¶ (13) “Dos conceptos de libertad”, Revista de Occidente, Madrid, 1974, pàg 178 Hi ha una edició del 2004 d'Alianza Editorial que amb el títol: “Sobre la libertad” aplega tots els escrits rellevants de Berlin sobre aquesta qüestió entre ells el fonamental de l'any 1959: “Dos conceptos de libertad”.

és un truïsmes— sinó conceptualment incoherent; no sé què significa una harmonia d'aquesta mena. Hi ha alguns grans béns que no poden viure plegats. Això és una veritat conceptual. Estem destinats a escollir i cada elecció pot representar una pèrdua irreparable”.<sup>(12)</sup>

Isaiah Berlin ha insistit molt en què “la idea d’una civilització perfecta en la qual l’ésser humà ideal realitza plenament les seves potencialitats és clarament absurda; no tan sols difícil de formular o impossible de realitzar en la pràctica, sinó incoherent i incompreensible”.<sup>(13)</sup>

Isaiah Berlin sosté que aquesta creença en una civilització perfecta és, a més, la responsable de l’holocaust dels individus en els altars dels grans ideals històrics. En el rerafons de la creença hi ha, segons Berlin, la certesa que “en algun lloc, en el passat o en el futur, en la revelació divina o en la ment d’algun pensador individual, en els pronunciaments de la història o de la ciència o en el simple cor d’un home bo no corromput, hi ha una solució final. Aquesta vella fe es basa en la convicció que tots els valors positius, en els quals els homes han cregut, han de ser compatibles en darrer terme i fins i tot han d’implicar-se els uns als altres”.<sup>(14)</sup> Però això no és així, diu Berlin.

Al llarg dels seus escrits més paradigmàtics, Isaiah Berlin ha insistit en la necessitat de tenir en compte la possibilitat d’una col·lisió, d’una topada, entre diversos fins humans tots ells valuosos per si mateixos. No sempre és possible perseguir un fi bo sense haver d’abandonar en el camí un altre valor o un altre fi igualment bo i positiu. L’angoixa en el viure es fa palesa pel fet que els conflictes entre valors valuosos en sí mateixos i entre els ideals nobles no sempre, ni per definició ni per principi, poden ser plenament resolts del tot i molt menys de manera sempre satisfactòria per a l’individu i per a la societat. Hem de combatre la “profunda i incurable necessitat metafísica” que tenim i que ens fa creure

que allò que és desitjable pot unir-se en un tot harmoniós sense haver d’abandonar en el camí un altre valor bo o fi últim, també igualment bo i positiu.

Conflicte entre valors bons i fins últims: el pluralisme de valors

En el seva investigació sobre la història de les idees, Isaiah Berlin va topar-se amb Maquiavel i això va comportar-li una commoció: “de la lectura de les principals obres de Maquiavel en vaig constatar, amb certa sorpresa, que no tots els valors supremes perseguits per la humanitat, ara i en el passat, eren necessàriament compatibles els uns amb els altres. Va soscar la meua idea anterior, basada en la philosophia perennis, segons la qual no hi podia haver conflicte entre fins vertaders, entre respostes veritables als problemes centrals de la vida”.<sup>(15)</sup>

Foren també transcendents per a Isaiah Berlin, a més dels escrits de Maquiavel, les lectures de Vico i Herder. “Vico, escriu Berlin, considerava que hi ha una pluralitat de civilitzacions, cadascuna amb el seu model propi únic. Així com Maquiavel em va transmetre la idea de dues visions incompatibles (la de la ‘virtut’ pagana i la de la moral cristiana), Vico em va transmetre la idea que hi havia societats les cultures de les quals estaven constituïdes per valors, no mitjans vers un fi sinó un fi definitiu, un fi en ell mateix, que diferien, no en tots els aspectes—perquè totes eren humanes—, però sí de maneres profundes i irreconciliables, no combinables en cap síntesi final”. (...)” Herder comparava les cultures nacionals de moltes terres i períodes i mantenia que totes les societats tenien allò que ell anomenava el seu propi centre de gravetat que diferia dels altres”.<sup>(16)</sup>

A partir de les lectures de Maquiavel, Herder, Vico, Tolstoi, Turguénev, Herzen, i d’altres pensadors i escriptors “a contra corrent” com ell els anomena, (com ara per exemple Hamann, Joseph de Maistre), Isaiah Berlin va deixar de compartir la creença en aquella “philosophia perennis” i va formular la doctrina del “pluralisme de valors” que

La versió castellana reuneix en aquest volum totes les actualitzacions i correccions de les versions angleses definitives.

(14) “Conversaciones con Isaiah Berlin”. Ramin Jahanbegloo. Arcadia, gener 2009. pàgina 27. ¶ (15) “Encaç...”, article citat, pàg 20. ¶ (16) Ibidem, pàg 21.

té per base els següents criteris: a) en el món de l'experiència ordinària ens trobem "davant d'eleccions entre fins igualment últims i exigències igualment absolutes, la realització d'alguna de les quals implica inevitablement el sacrifici d'unes altres"; b) "els fins dels homes són múltiples, i no tots ells són en principi compatibles els uns amb els altres", de manera que "hom no pot eliminar mai totalment la possibilitat de conflicte –i de tragèdia– de la vida humana, sigui personal o social"; c) "la necessitat de triar entre exigències absolutes esdevé, doncs, un tret característic i indefugible de la condició humana"; i, d) els objectius humans "no són tots ells commensurables, i es troben, sovint, en rivalitat els uns amb els altres". (...) Perquè "al capdavant els homes trien entre els valors últims i trien de la manera que ho fan perquè la seva vida i els seu pensament són determinats per categories i conceptes morals fonamentals que són, si més no al llarg de grans unitats d'espai i de temps, part del seu ésser, del seu pensament i del sentit de la seva pròpia identitat; són part d'allò que els fa humans".<sup>(17)</sup> Per a "valors últims" Berlin entén valors que considerem com a fins en si mateixos i no mitjans per aconseguir altres fins o valors.

Steven Lukes ha destacat que "en aquesta visió de Berlin hi ha nombroses característiques dels valors que val la pena distingir. En primer lloc, els valors són plurals, i no tot just formes o derivacions d'un valor únic o d'un conjunt fix de valors. Així, doncs, la llibertat no hauria d'identificar-se amb "la igualtat, la justícia, la felicitat, el coneixement, l'amor, la creativitat i d'altres coses que els homes persegueixen com a fins en si mateixos". El valors poden ser incompatibles, val a dir, no susceptibles de realització conjunta en una sola vida o al si d'una sola societat: hi ha límits lògics, psicològics i sociològics a la gamma de valors que un individu pot respectar seriosament en la seva vida, o que una societat pot fer factibles en les diverses vides dels seus ciutadans". Els valors poden ser incomparables: pot

no haver-hi cap aspecte rellevant en relació amb el qual un valor pot ser jutjat respecte d'un altre, encara que de facto un individu o una cultura hagi de triar entre ells. Els valors, finalment, poden ser incommensurables: pot no haver-hi escala o mesura, cardinal o ordinal, en base a la qual un valor pot ser jutjat superior o igual a un altre; pot no haver-hi cap "patró comú en termes del qual graduar-los".<sup>(18)</sup>

Un segon aspecte en el punt de vista del "pluralisme de valors" de Berlin, diu Lukes, és que destaca el lloc dels valors al si de conjunts socials o culturals. Els valors hi són integrats. Els ideals, escriu Berlin, "pertanyen a la forma de vida que els va generar"; són "valors fins que viuen i moren amb els conjunts socials de què formen part intrínseca".<sup>(19)</sup>

Un tercer element del seu "pluralisme de valors", i estretament relacionat amb això darrer, és que Isaiah Berlin, segons Lukes, de vegades sembla considerar que aquesta integració té implicacions de caire relativista: és a dir, que els valors, de fet, no sols són específics d'una cultura, sinó que la seva validesa també es lliga a una cultura. Per això "tota "individualitat col·lectiva" és única i té els seus propis fins i models que seran inevitablement ultrapassats per altres fins i altres valors ètics, socials i estètics".<sup>(20)</sup>

En ocasions, s'ha interpretat el conflicte entre valors bons i fins últims explicat per Isaiah Berlin com un relativisme moral en el sentit que cadascun de nosaltres i les cultures específiques tenen els seus propis valors individuals i específics d'una cultura; i, s'ha dit, també, que per a Berlin els valors son infinits i, a més, no poden integrar-se en un nombre reduït.

Isaiah Berlin va definir el relativisme com la tesi segons la qual "les opinions dels homes són inevitablement determinades per forces de les quals sovint no són conscients" i, a més, en el relativisme, "aquestes opinions són subjectives i tan sols poden ser compreses i jutjades des de dins". I, alhora, va definir el pluralisme com la tesi segons la qual la

(17) "Dos conceptos de libertad", Revista de Occidente, pàg 48. ¶ (18) Steven Lukes. "El singular i el plural", pàg 29. ¶ (19) Ibidem, pàg 29. ¶ (20) Ibidem, pàg 30. ¶ (21) Vuere Enrique Bonete Perales. *La faz oculta de la modernidad*. Tecnos. Madrid, 1995. Capítol

vida permet “una pluralitat de valors igualment autèntics, igualment últims, i sobretot igualment objectius; incapaços, doncs, de ser ordenats segons una jerarquia eterna, o de ser jutjats d’acord amb un principi absolut” (...) “existeix una diversitat finita de valors i actituds, alguns dels quals han estat fets seus per una societat, d’altres per una altra, actituds i valors que els membres d’altres societats poden admirar o condemnar (tenint en compte el seu propi sistema de valors), però que sempre poden aconseguir entendre, si tenen prou imaginació i s’hi esforcen com pertoca, és a dir, que poden aconseguir veure’ls com a fins intel·ligibles de la vida per a éssers humans que es troben en la situació de membres d’aquella societat”.<sup>(21)</sup>

Respecte a les acusacions de relativisme, Isaiah Berlin, a l’edat de 87 anys, un any abans de morir, va ser taxatiu quan va escriure: «No sóc un relativista; no dic «a mi m’agrada el cafè amb llet i a tu sense llet; jo estic a favor de l’amabilitat i tu dels camps de concentració»; no dic que cadascun de nosaltres té els seus propis valors i no dic que no puguin renunciar-se ni integrar-se. Crec que això és fals. Però sí que crec que hi ha un pluralisme de valors que els homes poden perseguir i de fet persegueixen, i que aquests valors difereixen. No són infinits: el nombre de valors humans, de valors que puc perseguir mentre segueixo essent humà, és finit: diguem 74, o tal vegada 122, o 26, però finit, siguin els que siguin. I allò que això comporta és que si un home persegueix un d’aquests valors, jo, que no ho faig, sóc capaç d’entendre per què ell persegueix aquest valor, o què em portaria a mi, en les seves circumstàncies a voler perseguir aquell valor. D’ aquí la possibilitat de l’enteniment humà”.<sup>(22)</sup>

En diverses entrevistes Isaiah Berlin ha destacat que no tots els valors entren en col·lisió. “Un bon grapat de valors són perfectament compatibles, però n’hi ha força que no en són, tant entre cultures com al si de cultures concretes, al si d’un grup i al si d’individus”. I afegeix: “Si les coses són així,

s’imposa triar. Si tries un valor n’has de sacrificar un altre. Els sacrificis poden ser agònics ”ja que aquells valors que sacrifico, en contrast amb els valors que he triat, podrien ser igualment valors últims per a qui tria”.<sup>(23)</sup>

El pensament de Berlin, doncs, contrari al relativisme, defensa que els valors són objectius; és a dir, que la naturalesa dels valors i la persecució dels mateixos, és part del que constitueix un ésser humà; i això és quelcom donat objectivament. Els homes, pel

---

**“La consciència nacional és com un branquilló corbat, doblegat tan violentament que quan es deixa anar colpeja amb fúria contra qui la doblegat.”**

---

fet de ser homes, persegueixen ideals i practiquen valors; uns de determinats i no pas infinits. Valors incompatibles de vegades i incommensurables en la seva intensitat però finits i sovint comuns entre els homes d’una determinada cultura en un moment històric concret. I és una característica objectiva de la ment humana poder introduir-se en un sistema de valors diferent al propi, a partir de l’empatia i del coneixement històric. És possible comprendre els valors d’altres cultures i els ideals i valors d’altres èpoques històriques en una mateixa cultura.

“Els valors que m’inspiren són allò que determina el meu univers moral general, diu Berlin. Els valors no es troben isolats. Excepte per als fanàtics, estan connectats amb altres valors i formen, plegats, una constel·lació, una forma de viure. Això és el que més s’acosta a l’objectivitat des del meu punt de vis-

---

dedicat a Isaiah Berlin: “Del peso de la libertad al pluralismo de valores”, pàg 174 ¶ (22)”Mi trayectoria intelectual” publicat a *Dos conceptos de libertad y otros escritos*. Alianza Editorial, 2001. pàgs 138, 139. ¶ (23) Steven Lukes, article citat, pàg 76

ta. És allò en vista del qual es desenvolupa la meua vida. Si em dius – li expressa a Lukes - que aquests fins són universalment vàlids, tant si hi crec com si no, tant si els entenc com si no, no puc estar-hi d'acord. En cert sentit sóc existencialista, és a dir, em comprometo, o trobo de fet que hi estic compromès, amb constel·lacions de valors determinats. Així és com jo visc. Altres poden viure d'una altra manera. Però jo sóc el qui sóc”.<sup>(24)</sup>

Al nostre entendre és important remarcar, com fa Lukes, que “malgrat la desconfiança, l'escepticisme i la prevenció que inspiren a Berlin les pretensions cognitives i morals omnicomprendives, la seva obra no va ser precursora de les posicions relativistes i postmodernes que, al llarg dels darrers anys, malden per deconstruir i socavar l'ús de la mateixa raó i de la raonabilitat en la discussió de les qüestions centrals de la teoria política”.<sup>(25)</sup>

Una lectura atenta de l'obra d'Isaiah Berlin permet dir que el nostre autor admet l'existència d'una naturalesa humana comuna.” La intel·ligibilitat recíproca entre els diversos grups humans, classes, esglésies, races o cultures, és possible precisament perquè hi ha una base compartida. Els fins humans poden ser incompatibles però la seva varietat no pot ser il·limitada, “per tal com la naturalesa de l'home, per més diversa i subjecta a canvi que sigui, ha de posseir algunes característiques genèriques perquè hom pugui anomenar-la humana. Quan es trenca la possibilitat de comunicació parlem de “menyscapte”, d’“humanitat incompleta”.<sup>(26)</sup>

En l'entrevista amb Steven Lukes, Isaiah Berlin diu amb claredat: “a la fi hi ha quelcom anomenat naturalesa humana. És modificable, pren formes diferents en cultures diferents, però si no hi hagués una naturalesa humana la idea mateixa d'ésser humà seria incompreensible”. En aquest sentit almenys, la humanitat és, de fet, “si fa no fa la mateixa sempre

i pertot arreu”. Alhora, en diverses ocasions Isaiah Berlin diu que “no hem de dramatitzar la incompatibilitat dels valors: hi ha un ampli marge d'acords entre gent de diferents societats, que ocupen llargs



“Sóc existencialista, és a dir, em comprometo, o trobo de fet que hi estic compromès, amb constel·lacions de valors determinats.”

espais de temps, sobre el que és correcte, bo i dolent. (...) “Hi ha, si no valors universals, si més no un mínim sense el qual les societats difícilment podrien sobreviure. Avui poca gent defensaria l'esclavitud o l'assassinat ritual, les cambres de gas nazis i la tor-

(24) “Entre la filosofia i la història de les idees. Entrevista amb Steven Lukes, pàg 77. (25) Steven Lukes, “El singular i el plural”, article citat, pàg 21. (26) “Entre la filosofia i la història de les idees. Entrevista amb Steven Lukes, pàg 79. (27) Entrevista citada, pàg 80. (28) Henry Hardy. *The One and the Many* editat per Goerge Crowder&Henry Hardy, Prometheus Books, Amherst, New York, 2007, pàgs. 294 a 297. (29) “Libertad y necesidad en la historia”, Revista de Occidente, Madrid, 1974,

tura d'éssers humans per pur plaer o benefici, o fins i tot, per cap bé polític, o l'obligació dels nens de denunciar els pares que exigia la revolució francesa i la russa, o matances salvatges. No hi ha cap justificació per acceptar això".<sup>(27)</sup>

Henry Hardy, marmessor literari d'Isaiah Berlin i sens dubte qui millor coneix l'obra de Berlin assegura que el nostre autor creia que existeix això que anomenem naturalesa humana, fet que comporta tres conseqüències: 1) genera valors comuns; 2) fixa límits a allò que és reconeixiblement humà; 3) ens permet entendre i sentir empatia amb altres éssers humans, per més allunyats que estiguin de nosaltres en el temps, en l'espai i en les conviccions. La gent es comprèn entre ella, fins i tot quan està separada per grans divisòries, i això és una refutació del relativisme, que en la seva forma extrema sosté que no existeix un terreny comú entre nosaltres que ens permet comunicar-nos o identificar-nos amb els altres. Un terreny comú que si bé existeix efectivament no necessàriament produeix acord, però sí que impedeix una incomprensió cega de la vida interior i les motivacions dels altres; la incomprensió que precisament experimentem en relació a altres espècies o a una teoria de la divinitat o respecte al món material.<sup>(28)</sup>

La possibilitat de poder elegir entre valors bons i fins últims: la importància de poder gaudir d'una societat democràtica oberta.

"Si l'antiga creença perenne en la possibilitat d'assolir l'harmonia definitiva és una fal·làcia; si admetem que els grans béns poden xocar; que n'hi ha que no poden viure plegats encara que n'hi ha que sí – en resum, que hom no ho pot tenir-ho tot, tant en principi com en la pràctica – i si la creativitat humana pot dependre d'una diversitat d'eleccions que s'exclouen mútuament llavors, com hem d'escollir entre possibilitats? Què i quan hem de sacrificar a què?, es pregunta Isaiah Berlin?<sup>(29)</sup>

La seva resposta és que si bé no hi ha una resposta

clara és possible aconseguir suavitzar les col·lisions. "Es poden equilibrar les aspiracions, es poden fer pactes, en situacions concretes; no totes les aspiracions tenen la mateixa força: tanta llibertat i tanta igualtat; tant de condemna moral i tant de comprensió d'una situació humana donada; tant per alimentar els afamats, vestir els qui van nus, curar els malalts, acollir els qui no tenen sostre. S'han d'establir prioritats, que mai no són definitives ni absolutes".<sup>(30)</sup>

Així, doncs, el fet que hi hagi veritats contradictòries i que els fins més nobles puguin ser adversaris entre si, no significa que hem de desesperar-nos ni declarar-nos impotents. Significa que hem d'estar alerta i posar a prova les nostres idees, valors i lleis que regeixen i il·luminen el nostre món. Hem de confrontar unes idees amb les altres; hem de ponderar l'impacte que causen en les nostres vides i hem d'elegir acceptant, refusant o modificant idees, valors i lleis sense garanties de trobar una solució única i donada d'una vegada per totes.

"Aquesta possibilitat de conflicte entre valors i la tragèdia que suposa escollir – escriu Berlin – no pot ser mai eliminada del tot de la vida humana personal o social. Això dóna valor a la llibertat d'elegir i a la decisió tal com la va concebre Lord Acton: com un fi en si mateix i no com una necessitat temporal que sorgeix de les nostres confoses idees i de les nostres vides irracionals i desordenades, ni com un moment crític apurat, que un dia pot resoldre una panacea".<sup>(31)</sup>

Isaiah Berlin ha defensat en el seu escrit ja clàssic: "Dos conceptes de llibertat" de l'any 1958, que la preservació d'un marge de llibertat és un valor que té una importància preponderant en comparació amb d'altres i que la prioritat de la llibertat és una precondition absoluta i universal perquè una vida tingui valor. "Ha d'haver-hi alguna part de l'existència humana que ha de romandre independent del control social", escriu Berlin. (...) "Cal pre-

---

Introducció d'Isaiah Berlin, pàg 49. Amb aquest títol la Revista de Occidente hi va reunir tres assaigs de Berlin: "Introducció"; "La inevitabilidad histórica"; i, "Dos conceptos de libertad". Tots aquests tres articles figuren a l'edició d'Alianza Editorial del 2004: *Sobre la libertad*. ¶ (30) "Libertad y necesidad en la historia", Introducció pàg 52 ¶ (31) "Dos conceptos de libertad", article citat, pàg 177.

servar una mínima àrea de llibertat personal per tal de no degradar o negar la nostra naturalesa“. (...) Aquest mínim és aquell “al qual un home no pot renunciar sense violar l’essència mateixa de la seva naturalesa humana”.<sup>(32)</sup>

Berlin és molt conscient del debat interminable sobre “quina és aquesta essència humana” i quins principis implica parlar d’essència humana: això, aquesta qüestió “ha estat, i probablement serà sempre matèria de discussions sense fi”. Però això no li impedeix afirmar, en concordança amb Herzen, que “la llibertat –dels individus reals, en temps i llocs específics– és un valor absolut”.<sup>(33)</sup>

Això no vol dir que la llibertat individual sigui, fins i tot en les societats més liberals, l’únic criteri, ni tan sols el més dominant quan s’ha d’obrar socialment. A través de la història del pensament liberal hom pot constatar que el tema central del liberalisme és el de com i a on s’han d’establir les fronteres entre la llibertat individual i la interferència de l’Estat.

En contra d’una divulgació del pensament d’Isaiah Berlin molt decantada cap a un liberalisme individualista, cal recordar que va escriure: “el grau de llibertat de què gaudeix un home o un poble per elegir viure com vulgui, ha d’estar mesurat per contrast amb el que pretenguin significar altres valors com ara la igualtat, la justícia, la seguretat o l’ordre públic. Per aquesta raó, la llibertat no pot ser il·limitada. R.H. Tawney ens recorda amb encert que cal restringir la llibertat del fort, sigui la seva força física o econòmica. Aquesta màxima de restringir la llibertat s’ha d’aplicar no pas com a conseqüència d’alguna norma a priori, per la qual es respecte la llibertat d’altres que són com ell, sinó simplement perquè el respecte pels principis de la justícia, o del deshonor que comporta tractar la gent de manera molt desigual, son tan bàsics en els homes com el desig de llibertat”.<sup>(34)</sup>

Per a Berlin resulta clar que “la defensa de la intervenció de l’Estat o d’altres institucions efectives per assegurar les condicions que requereixen tant la llibertat “positiva” dels individus (de realització de drets individuals), com un grau mínim de la seva llibertat “negativa” (de no interferència en la meua activitat més enllà d’un límit que es canvia però sempre reconeixible) té recursos aclaparadors”.<sup>(35)</sup>

Isaiah Berlin diu que això ho sabien liberals tan indiscutibles com Alexis de Tocqueville, John Stuart Mill i fins i tot Benjamín Constant (que valorava la llibertat “negativa” més que cap altre escriptor del seu temps).” La defensa de la legislació social i de la societat del benestar pot fer-se amb tanta validesa a partir de la consideració del que pretén la llibertat “negativa”, com a partir de la consideració del que pretén la seva germana la llibertat “positiva” i si històricament no es va fer així de manera habitual, fou perquè la classe de mal contra el qual era dirigida l’arma del concepte de llibertat “negativa” no era el “laissez-faire”, sinó el despotisme”.<sup>(36)</sup>

Isaiah Berlin fou rotundament contrari al comunisme i clarament favorable a l’Estat del Benestar i a l’experiència del New Deal que va qualificar “d’idealisme pragmàtic”. “Sempre he estat favorable al New Deal i al Welfare State, i ho sóc encara (diu Berlin a Lukes a l’any 1991). Estic en contra del laissez-faire pur, contra la reducció del paper de l’Estat a un mínim. Mai no he defensat això”.<sup>(37)</sup>

En les darreres dècades hem pogut constatar el predomini de l’economia de “mercats” sense control respecte al predomini del que vàrem viure a les dècades de la postguerra fins el 1989, èpoques d’excessiu control i d’excessiva interferència. L’ultraliberalisme a la moda que hem viscut fins el 2007 va voler oblidar que la defensa de la no interferència de l’Estat en determinats aspectes de la vida econòmica i social no pot servir per donar suport polítiques socialment destructives, que donen armes als forts i als

(32) “Dos conceptos de libertad”, article citat, pàg 179. ¶ (33) Veure el magnífic article de Berlin dedicat a Herzen i al seu llibre de memòries: *Des de l’altre riba* titulat per Proa Edicions: “Herzen i les seves memòries” i en castellà: “Un revolucionario sin fanatismo”, a *El poder de las ideas* Espasa Calpe, Madrid, 2000. ¶ (34) “Dos conceptos de libertad”, article citat, pàg 181. ¶ (35) “Libertad y necesidad en la historia”, Introducció pàg 43. ¶ (36) *Ibidem*, pàg 48. ¶ (37) Per a Berlin, el New Deal era “una

sense escrúpols, contra els febles i els humanitaris. Haver volgut retornar a la competència capitalista sense restriccions ha suposat oblidar la història de l'individualisme econòmic quan les llibertats legals foren compatibles amb extrems d'explotació, brutalitat i injustícia. Hem de recordar una i altra vegada que els sistemes socials i legals, que varen permetre i fomentar el "laissez-faire" sense restriccions, varen conduir a violacions de la llibertat, dels drets humans bàsics que són sempre una idea "negativa" de no interferència, de muralla contra els opressors.

L'ultraliberalisme, que hem viscut fins quan ha esclatat la crisi, ha anat en contra d'allò que més estima la tradició liberal i que es basa en la convicció que la llibertat només s'assoleix combinant, amb molta cura, forces individuals creadores amb mecanismes de seguretat en el cos social i cauteles en el pla polític, en un equilibri precari sempre amenaçat.

Ara, amb la intervenció continuada i indiscriminada dels Estats sobre l'economia per intentar superar la crisi econòmica i social que patim, correm el perill contrari: el d'una excessiva interferència que té en el seu rerafons allò que Berlin va detectar amb precisió: el desig profund d'evitar la topada entre diversos valors bons i fins humans, imposant per damunt de tots ells el valor de la igualtat-equitat.

Com sabem de la mà d'Alexis de Tocqueville, la creença en la igualtat ha arrelat en el pensament humà menys per la via de la connexió lògica que per la de l'afinitat psicològica. No hi ha cap dubte que hem de considerar la recerca de la igualtat com una de les metes valuoses de l'home, com quelcom que ha de realitzar-se sempre que no es pugui demostrar que produeix un mal irreparable. I tenir present Isaiah Berlin quan ens recorda que hem d'intentar no viure immoderadament magnetitzats per la seguretat o per la igualtat en detriment de les llibertats guanyades. Hem d'intentar viure amb ajustos polítics no maximalistes en relació als graus

possibles d'igualtat, llibertat o altres valors; amb correccions flexibles no definitives i fins i tot, si s'escau, ambigües.

Segons l'opinió d'Isaiah Berlin, "una causa humana digna promoguda per mitjans que són massa unilaterals i sectaris corre el perill de convertir-se en el seu contrari: la llibertat en opressió en nom de

---

**“La història humana no segueix un pla traçat de progrés, no té una finalitat establerta i no es pot predir perquè els éssers humans som complexos i idiosincràtics.”**

---

la llibertat; la igualtat en una nova oligarquia que es perpetua per defensar la igualtat; la justícia en una destrucció de totes les formes de no conformisme; l'amor als homes en odi a aquells qui s'oposen als mètodes brutals per aconseguir aquest fals amor universal”<sup>(38)</sup>

Encara que aquestes paraules daten dels anys seixanta i setanta i tenen com a rerafons tant l'economia de mercats no regulats com, sobretot, el comunisme soviètic en particular, val la pena de tenir-les present ja que amb les intervencions actuals dels Estats sobre l'economia i les noves regulacions socials adoptades per combatre la crisi, s'han concretat uns endeutaments financers molt elevats que hipotequen el futur, i s'està determinant un nou model social que trasllada a l'Estat l'assumpció dels ris-

---

forma d'adaptació a les condicions reals i, en conjunt, no sacrificava la llibertat humana en la mesura que pot arribar a fer-ho el socialisme. Al mateix temps va tenir un considerable efecte pel que fa a promoure la llibertat individual, la justícia social i una distribució justa dels béns”. Vegis “Entre la filosofia i la història de les idees”. Entrevista pàgs 73, 101, 102. ¶ (38) “Dos conceptos de libertad”. Revista de Occidente, pàg 107.

cos i el dramatisme d'haver d'eleger entre diverses opcions possibles.

Per a Isaiah Berlin l'acceptació del "pluralisme de valors" implica en el seu conjunt el refús de la perfecció entesa com la "possibilitat, almenys en principi, de trobar solucions universals, atemporals, als problemes de valors". I escriu: "és un lloc comú que ni la igualtat política, ni l'organització eficaç i la justícia social són compatibles amb més d'una petita quantitat de llibertat individual i certament no ho són amb un "laissez-faire" il·limitat; —i que la justícia i la generositat, les lleialtats públiques i privades, les exigències del geni i les pretensions de la societat poden entrar en conflicte violent unes amb altres".<sup>(39)</sup>

Isaiah Berlin insisteix en què "és una veritat necessària i no contingent que tot no ho podem tenir i que per això Burke reclamava tenir un esperit constant de compensar, reconciliar i equilibrar. O bé allò que demanava John Stuart Mill: "nous experiments de vida" amb la seva permanent possibilitat d'error, i la consciència que no només en la pràctica sinó també en principi, és impossible assolir respostes contundents i certes, àdhuc en un món ideal d'homes totalment bons i racionals i d'idees completament clares". (...) Pot ser que això enutgi els qui busquen solucions finals i sistemes únics omnicomprendius, garantits com eterns. Tanmateix és una conclusió que no poden eludir aquells qui han après amb Kant que "del fustam torçat de la humanitat no n'ha sortit mai res de recte".<sup>(40)</sup>

Isaiah Berlin creu que un major respecte per la veritat, la decència, la sinceritat, àdhuc la caritat, en contra d'una tradició que contempla la societat com una companyia mercantil que se sosté només per obligacions contractuals, podria permetre a la societat liberal remodelar les seves institucions. En el benentès que una remodelació de la societat no es pot esdevenir d'una vegada per totes i, per tant, hem d'estar preparats per suportar l'angoixa de l'elec-

ció política en la qual tant ha insistit Isaiah Berlin. L'elecció política és, segons Berlin, "un cas especial d'elecció plantejada a l'intel·lecte occidental que Maquiavel va descriure molt bé en afirmar que tant en la nostra vida personal com social, sota la superfície d'un model aparentment clar de valors morals si troba la contradicció, la col·lisió i el conflicte".<sup>(41)</sup>

La grandesa de la societat democràtica oberta resideix en el fet que existeixen vigorosos mecanismes institucionals per a no reduir dràsticament, autoritàriament, els conflictes inherents al nostre sistema de valors. La consciència democràtica moderna basada en el reconeixement d'una pluralitat de valors que rivalitzen entre si, és valuosa no només perquè reconeix l'existència de valors que de veritat existeixen; és una consciència valuosa, estimable, perquè està disposada a construir una vida al voltant del fet que aquests diversos valors tenen cadascun una significació humana real i intel·ligible i no són simplement errors, desorientacions o tristes expressions de la naturalesa humana.

Bernard Williams ha indicat que la lectura de les obres d'Isaiah Berlin ens ensenya que "construir una vida d'una altra manera, sense acceptar el paper profund i creatiu que aquests diversos valors poden desenvolupar en la vida humana, seria una evasió de quelcom que, ara, amb l'experiència liberal moderna sabem que és veritat: no existeix una societat lliure sense pluralisme de valors".<sup>(42)</sup>

El pluralisme, amb el grau de tolerància i no interferència que li és propi, "em sembla a mi —escriu Berlin— més veritable i humà que les finalitats d'aquells qui busquen en les grans estructures autoritàries i disciplinades l'ideal d'autodomini "positiu" de les classes socials, dels pobles o de tota la humanitat. És més vertader perquè almenys reconeix el fet que els fins humans són múltiples, no tots són commensurables i estan en permanent rivalitat els uns amb els altres"(...) El pluralisme és més humà

(39) "Dos conceptos de libertad". Revista de Occidente, pàg 177. ¶ (40) "Dos conceptos de libertad". Revista de Occidente, pàgs 180,181. ¶ (41) Veure l'extraordinari i influent article de Berlin: "La originalidad de Maquiavelo", en el llibre *Contra la corriente. Ensayos sobre historia de la ideas*. Fondo de Cultura Económica, México, 1983. ¶ (42) Introducció a "Conceptos i Categorías. Un ensayo filosófico". Fondo de Cultura Económica. ¶ (43) "Dos conceptos de libertad". Revista de Occidente, pàgs 180,181. ¶

perquè no priva els homes (en nom d'algun ideal remot o incoherent, com els priven els qui construeixen sistemes) de molt del que han vist que els és indispensable per a la seva vida com a éssers humans que es transformen a si mateixos de manera no sempre previsible. En darrer terme, els homes elegeixen entre diferents valors últims i elegeixen de la manera que ho fan perquè la seva vida i el seu pensament estan determinats per categories i conceptes morals fonamentals que, almenys per a grans unitats de temps i d'espai, són part del seu ésser, del seu pensament, i del sentit que tenen de la seva pròpia identitat; part de tot això els fa humans".<sup>(43)</sup>

"Pot ser –diu Isaiah Berlin– que l'ideal de llibertat per a elegir fins sense pretendre que aquests tinguin validesa eterna, i el pluralisme de valors que està relacionat amb això, sigui el darrer fruit de la nostra decadent civilització occidental capitalista: un ideal que no han reconegut èpoques remotes ni societats primitives i que la posterioritat mirarà amb curiositat i potser amb simpatia, però amb incomprensió. Això pot ser així, però a mi em sembla que, d'això, no se'n deriva cap conclusió escèptica. Els principis no són menys sagrats perquè no es pot garantir la seva duració. En efecte, el propi desig de tenir garantia que els nostres valors són eternals i estan segurs en un cel objectiu, tal vegada no sigui altra cosa que el desig de certesa que teníem en la nostra infància o els valors absoluts del nostre passat primitiu".<sup>(44)</sup>

Demandar quelcom més que la validesa relativa de les conviccions que defensem "és tal vegada una necessitat metafísica profunda i incurable, però permetre que ella determini les nostres activitats és un símptoma d'immaduresa política i moral, igualment profunda i més perillosa".<sup>(45)</sup>

La identitat nacional diferenciada de les característiques universals de la humanitat: el nacionalisme democràtic i el liberalisme es reforcen mútuament.

Un element clau en el pensament d'Isaiah Berlin

és la convicció que l'ésser humà té una disposició natural i immemorial a desenvolupar societats amb una identitat específica i particular: una identitat diferenciada respecte a les característiques universals de la humanitat.

"Des de l'antiguitat clàssica, des d'Aristòtil, diu Isaiah Berlin, la necessitat de pertànyer a un grup fàcilment identificable s'ha considerat un requeriment natural per part dels éssers humans. Les formes històriques de satisfacció d'aquesta necessitat humana bàsica han estat diverses: famílies, clans, tribus, estaments, categories, classes socials, organitzacions religioses, partits polítics i, finalment, nacions i estats".<sup>(46)</sup>

"Cap d'aquestes formes particulars no era potser tan necessària per a l'existència humana com l'aliment o l'aixopluc, la seguretat física o la procreació, però alguna d'aquestes formes existencials era imprescindible per a la vida humana. I hom ha elaborat diverses teories per tal d'explicar la mutació històrica d'aquestes formes, teories que cercaven una explicació a la necessitat humana d'una cultura comuna no universalista, capaç de concretar en institucions una forma particular de vida que permeti als humans considerar com a pròpia una determinada comunitat humana".<sup>(47)</sup>

Aquesta forma de veure les coses ha permès a Isaiah Berlin valorar la importància de la identitat basada en el llinatge comú, la llengua pròpia, els costums compartits, els records, la memòria històrica, l'ocupació continuada del territori durant un llarg període de temps. Per a ell aquesta identitat és mil·lenària i es concreta en forma d'"identitat de grup"; de "consciència nacional" o de "nacionalisme" segons la seqüència de la història humana i, sobretot, en base a les idees predominants en cada concepció de la identitat.

Segons Isaiah Berlin, la "identitat de grup" va permetre als grecs, als romans o als pobles a l'Edat Mitjana, defensar un "orgull de llinatge" o un "pa-

(44) Ibidem, pàg 182 ¶ (45) Ibidem, pàg 182 ¶ (46) En relació al tema de la bibliografia de Berlin sobre el nacionalisme, veure la nostra nota 2 d'aquest apartat. La cita és d'un paràgraf de *Nacionalisme. Del seu menysteniment en el passat i la seva importància actual*. Editorial Tàndem, València. Col·lecció Arguments, Abril 1997. pàg 26. ¶ (47) "Nacionalisme..." article citat, pàg 27. ¶ (48) Ibidem, pàg 32.

triotisme”, però encara no podem parlar de “consciència nacional” ni de «nacionalisme»” “Ni la “consciència nacional” ni el “nacionalisme”, entesos com una doctrina conscient, producte, articulació i síntesi alhora d’estats de consciència, no sembla existir en el món antic, ni tampoc en l’edat mitja cristiana”.<sup>(48)</sup>

“Fou Herder el primer en formular la idea de pertinença nacional. Herder creia que de la mateixa manera que la gent necessita menjar i beure, tenir seguretat i llibertat de moviments, necessita també pertànyer a una nació. Privats d’això, privats del sentiment de pertinença, els homes, deia Herder, es troben aïllats, solitaris, menyspreats, malaurats. La nostàlgia, digué, és la més noble de les penes. Ser humà significa ser capaç de sentir-se a casa en algun lloc, amb la teva gent”.<sup>(49)</sup>

Isaiah Berlin remarca que “en Herder hom no hi troba res que faci referència a la raça o a la sang; ell només parlava de la terra, de l’idioma, de la memòria històrica comuna i dels costums compartits: la idea de “consciència nacional” de Herder no era en absolut agressiva. Tot el que ell volia era l’autodeterminació cultural de les nacions. Negava la superioritat d’un poble sobre l’altre: Herder creia en una varietat de cultures nacionals que podien, en la seva opinió, coexistir pacíficament perquè totes tenen el mateix valor”.<sup>(50)</sup>

La història, però, no és pacífica. Què s’esdevé quan la gent es veu profundament menyspreada i ha de ballar al so d’una nació “superior”? Aleshores, diu Berlin referint-se a la “branca doblegada” de Schiller, “la consciència nacional és com un branquilló corbat, doblegat tan violentament que quan es deixa anar colpeja amb fúria contra qui l’ha doblegat. I, això, aquesta ferida infringida contra la consciència nacional pot ser l’origen del nacionalisme a Occident”.<sup>(51)</sup>

Un dels principals mèrits de la visió de Berlin sobre el nacionalisme és haver insistit en què aquesta ferida pot ser l’origen i la causa primera del nacionalisme, però que a Occident el nacionalisme qualla quan hi

ha, a més, una voluntat conscient d’afirmació nacional. “El nacionalisme, segons Berlin, és una doctrina conscient, producte, articulació i síntesi alhora d’estats de consciència que depassa la simple reacció a la ferida infringida a la consciència nacional”<sup>(52)</sup>.

Com és sabut, hi ha molts intèrprets que consideren el nacionalisme només com una resposta transitòria a l’actitud de menysteniment o menyspreu cap als valors tradicionals d’una societat. El nacionalisme es qualifica sovint com el resultat d’un orgull ferit i d’un sentiment d’humiliació en els seus membres més conscients, que arribat el moment produeix ràbia i autoafirmació.

Berlin diu que tot i que la infracció d’una ferida en el sentiment col·lectiu d’una societat, o almenys dels seus capdavanters espirituals, pot ser una condició necessària per al naixement del nacionalisme, no és una condició suficient. “Per tal que el nacionalisme es desenvolupi, una societat ha de tenir una imatge de si mateixa com a nació, si més no en embrió, en virtut d’algun factor o factors d’unificació general com ara la llengua, l’origen ètnic o una història comuna (real o imaginària), idees i sentiments que es troben relativament articulats en el cap dels individus més educats i més preocupats per les qüestions socials i històriques, tot i que menys articulats, i fins i tot absents, en la consciència de la major part de la població”.<sup>(53)</sup>

“Voldria repetir una vegada més –escriu Isaiah Berlin– que tot i que el nacionalisme em sembla abans que res una resposta a una ferida infringida a una societat, aquesta ferida, per bé que una condició necessària, no és condició suficient de l’autoafirmació nacional. Les ferides infringides, des de temps immemorials, per unes societats a unes altres no han conduït sempre, de cap manera, a una resposta nacional. Perquè es produeixi una resposta d’aquesta mena cal alguna cosa més; a saber, una visió de la vida amb la qual la societat ferida, o les classes o grups que han estat desplaçats pel canvi polític i social, pugui identificar-se, ajuntar-se al seu voltant i

(49) Entrevista amb Natahn Gardels: “Dos conceptes de nacionalismo” publicada a *Nacionalisme*. Tàndem Arguments. Pàg 63. ¶ (50) “Entrevista amb Natahn Gardels, pàg 64. Veure l’extraordinari llibre de Berlin”: *Vico y Herder*, Editorial Catedra,

intentar de restaurar la seva vida col·lectiva”.<sup>(54)</sup>

Berlin diu que “els primers nacionalistes veritaders –els alemanys– són un exemple de combinació d’orgull cultural ferit i d’una visió filosòfico-històrica destinada a guarir la ferida i crear un focus

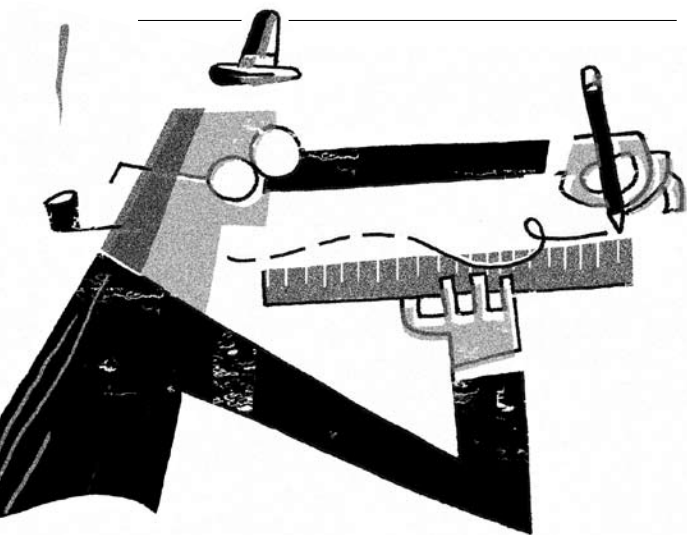

“Del fustam torçat de la humanitat no n’ha sortit mai res de recte.”

interior de resistència. La destrucció de les jerarquies i els ordres tradicionals de vida social arran de la centralització i la “racionalització” burocràtica, que el progrés industrial requeria i generava, van privar un gran nombre d’individus de seguretat emocional i social trencant-se així les lleialtats humanes profundament arrelades abans en els ordres de vida socials tradicionals. La idea de nació com a autoritat suprema, de vegades revestida d’un fervor místic o messiànic, que va reemplaçar l’església o el príncep o l’imperi de la llei o d’altres fonts de valors últims, mitiga el dolor de la ferida en la consciència del grup”.<sup>(55)</sup>

Isaiah Berlin qualifica de “nacionalisme” una visió de la història que pivota sobre uns eixos que tenen la base filosòfica següent: Primera: les formes culturals comunes exerceixen una gran influència sobre els individus; Segona: existeix un vincle entre el benestar individual i la millora i el progrés d’aquestes formes de vida comunes; Tercera: l’auto-percepció dels individus respecte a la pròpia vida, precisa participar -no necessàriament políticament- en formes culturals comunes; i, Quarta: per obtenir confirmació de la pertinença a formes de vida culturals comunes, cal un reconeixement per part dels altres d’aquestes formes de vida.<sup>(56)</sup>

A partir de la consideració del “nacionalisme” Isaiah Berlin defensa que el benestar dels individus no pot dissociar-se del creixement de les formes culturals comunes a les quals pertanyen i, per això, en el seu pensament, la dignitat i l’autoestima humana no depenen solament dels drets i les llibertats individuals sinó que depenen, també, de la llibertat de poder disposar de formes culturals pròpies, autònomes i reconegudes pels altres.

Per a Berlin, les nostres identitats no són entitats situades al marge de tot i que no necessiten confirmació per part del món; ben al contrari, les nostres identitats estan constituïdes pel reconeixement dels altres i, malauradament, sovint aquest reconeixement es frustra per la humiliació o la conquesta bèl·lica; per l’imperialisme cultural (d’inspiració ètnica o derivat d’una ideologia universalista); o per moltes formes de sotmetiment nacional o d’annexió.

Segons Isaiah Berlin, aquells pensadors que apellen al cosmopolitisme i a la universalitat en contra de la particularitat i l’especificitat de les cultures, tenen una visió errada de la naturalesa de l’home i de la seva història. Tant els valors com les normes són necessàriament intrínseques a una societat específica que té una història única. I és propi dels éssers humans concebre els seus valors i finalitats en funció d’aquesta història específica.

Isaiah Berlin defensa, com Herder, que els ide-

Madrid 2000, en particular l’assaig: “Herder y la Ilustración” ¶ (51) “Entrevista amb Natanh Gardels, pàg 65 ¶ (52) “Nacionalisme ... “article citat, pàg ¶ (53) Ibidem, pag 42. ¶ (54) Ibidem, pàg 46. ¶ (55) Ibidem, pàg 48 ¶ (56) Ibidem, pàg 49

als pertanyen a les formes de vida que els generen de manera que cada “individualitat col·lectiva” és única i té els seus fins i valors (ètics, socials, estètics, etc.). Aquestes individualitats col·lectives varien amb el temps i són substituïdes per altres fins i valors, però aquesta variació no fa altra cosa que confirmar que els individus no poden desenvolupar-se si no pertanyen a una cultura.

“Fins i tot si els homes es rebel·len contra la seva cultura i la transformen completament, encara pertanyen al corrent de la seva tradició. Si els homes i les dones no fossin productes d’una cultura, si no tinguessin amics i parents i no se sentissin més a prop d’unes persones que d’unes altres, si no hi hagués llengües autòctones, això menaria a una paorosa dessecació de tot allò que és humà”, escriu Berlin.<sup>(57)</sup>

“Si hi ha alguna cosa de la qual puc estar segur, després d’haver viscut tant –diu Berlin als vuitanta-dos anys– és que tard o d’hora la gent es rebel·larà contra la uniformitat i s’enfrontarà a solucions globals de qualsevol tipus” (...) “Si algun dia se cedís el pas a un idioma universal –no només amb finalitats d’aprenentatge o per motius polítics o de negocis, sinó per comunicar matisos emocionals, per expressar vides interiors– llavors crec que això no seria una cultura universal, sinó la mort de la cultura”.<sup>(58)</sup>

John Gray ha remarcat que Isaiah Berlin, a diferència de Friedrich Hayek o Karl Popper, defensa un liberalisme basat en una visió del benestar individual associat al desenvolupament de formes culturals a les quals els éssers humans pertanyen. “Berlin, alhora que és un vigorós defensor de la societat liberal basada en la llibertat de no interferència i la igualtat d’oportunitats, està convençut que el sentiment de pertinença és important per obtenir una adhesió sostinguda a un ordre polític liberal. Una societat liberal no pot bazar-se només en principis abstractes o normes legals comunes: necessita una cultura específica si hom vol que la societat civil tingui estabilitat i susciti adhesió”.<sup>(59)</sup>

Aquest criteri de Berlin –que com hem vist segueix les passes de liberals com Benjamin Constant, Alexis de Tocqueville o John Stuart Mill– constitueix un tret distintiu del seu pensament i, com diu John Gray, “Berlin es manté fermament compromès amb els valors il·lustrats de tolerància, llibertat i emancipació humana de la ignorància i l’opressió i, a la vegada, refusa la concepció il·lustrada que considera la raó universalitzada com una meta de l’home i de la societat racional en la qual s’ha superat o bé domesticat qualsevol particularisme”.<sup>(60)</sup>

Isaiah Berlin creu que no és cap somni utòpic concebre el món com una mena d’abric multicolor i raonablement pacífic, on cada tros pugui desenvolupar la seva identitat cultural específica i, alhora, ser tolerant amb les altres identitats. Berlin recorda que la idea de nació que tenia Herder no era agressiva de cap manera. Tot el que volia Herder era l’autodeterminació cultural i negava qualsevol superioritat d’un poble sobre l’altre. Totes les cultures tenen un mateix valor i mereixen el seu lloc en el sol.

Alhora, però, Berlin ha indicat els perills en què pot incórrer el nacionalisme quan es comparteixen quatre creences rígides que conflueixen alhora: una necessitat imperiosa per als individus de pertànyer a una nació; una relació entre tots els elements que constitueixen una nació considerada com un organisme on cap part té significat fora del tot; donar valor a allò que és nostre simplement perquè és nostre i no pas perquè és valuós en si mateix; i, en cas de conflicte de valors –intel·lectuals, religiosos, humans, personals o universals– i de topada de lleialtats o de tria d’autoritats, hom afirma des del sectarisme nacionalista que han de tenir primàcia absoluta les exigències dels “interessos nacionals”.<sup>(61)</sup>

El pensament de Berlin sobre el nacionalisme és particularment interessant en els temps d’avui quan pensadors de prestigi, liberals o marxistes, identifiquen el nacionalisme amb un tribalisme reviscut i exagerat. En contra d’aquesta opinió Isaiah Berlin ha

(57) Entrevista amb Natanh Gardels, pàg 79 ¶ (58) Ibidem, pàg 82 ¶ (59) John Gray. *Isaiah Berlin* versió en castellà d’Edicions Alfons el Magnànim, Generalitat Valenciana, 1996. Capítol 4: “Nacionalismo”, pàg131 ¶ (60) John Gray, llibre citat, pàg 135 ¶ (61) Isaiah Berlin, “Nacionalisme ...” article citat, pàg 40. ¶ (62) The Isaiah Berlin Virtual Library. “The problem of Nationalism” A dialogue with Stuart Hampshire, chaired by Bryan Magee. ¶ (63) John Gray. “Isaiah Berlin”. llibre citat, pàgs 151,152.

remarcat que tant el pluralisme de valors com, alhora, els particularismes són elements integrants de les nostres identitats. Tots els qui pertanyem a una cultura moderna tenim lleialtats plurals, som de comunitats diverses, sabem què significa assumir rols en conflicte; alhora, el benestar individual exigeix formes culturals específiques de manera que l'autoidentitat i l'autoestima individuals requereixen el respectuós reconeixement per part dels altres d'aquestes formes culturals específiques. Per a nosaltres, Berlin té, a més, un valor particular ja que refusa el criteri dels qui defensen que les cultures nacionals han de ser homogènies i coincidents amb els Estats sobirans.

En relació al sionisme que defensava Isaiah Berlin, el seu amic i filòsof acreditat Stuart Hampshire, ha assenyalat que Berlin posava l'accent en tres característiques del sionisme: primera, la voluntat de crear una nació a partir d'elements dispersos, que tenien distintes formes de vida i idiomes diferents, elements que es mantenen lligats pels vestigis d'una religió compartida i peculiar; segona, la pròpia idea de nació construïda sobre la doble base d'una herència compartida d'observància religiosa i, alhora, malauradament, de ferotges persecucions als jueus; i, tercera, el fet que crear una pàtria a Palestina fou una resposta natural i racional a l'antisemitisme persistent i a l'incommensurable horror moral de l'Holocaust.<sup>(62)</sup>

Jonh Gray ha remarcat que la posició d'Isaiah Berlin respecte al sionisme és, en primer lloc, clarament coherent amb la seva visió liberal del particularisme que hem considerat: la percepció que el benestar individual exigeix formes culturals comunes; l'autoidentitat i autoestima individuals requereixen el respectuós reconeixement per part dels altres d'aquestes formes culturals; en segon lloc, Berlin ha explicat a bastament que l'encarnació política d'aquestes formes culturals comunes en un estat sobirà és una demanda humana natural, que és d'aplicació al poble jueu que ha estat i és dipositari de formes comunes de vida cultural que és sot-

mesa a una persecució mil·lenària; i, en tercer lloc, l'assimilació de la cultura jueva amb altres cultures és inassequible ja que la identitat jueva és un destí que no es deriva de cap acte d'elecció i respecte a la qual no hi ha escapatòria: l'assimilació voluntària dels jueus rarament ha estat un mecanisme fiable de seguretat enfront de la persecució.<sup>(63)</sup>

Michael Ignatieff explica en la seva biografia sobre Isaiah Berlin que “com el seu heroi Turgéniev –que quan estava morint-se de càncer havia dictat “Foc en el mar” a Pauline Viardot, per fer-se absoldre de l'acusació de covardia–, Berlin va dictar un pronunciament públic sobre el compromís polític a Israel. El dia 16 d'octubre de 1997 (Berlin va morir el dia 5 de novembre), per iniciativa pròpia i de ningú més va compondre una declaració en la qual implorava als israelians que acceptessin la partició dels territoris amb els palestins. Jerusalem havia de mantenir-se com a capital de l'Estat jueu, però els israelians havien d'accedir que les Nacions Unides garantissin el dret dels musulmans als Llocs Sagrats i el dret de residència dels palestins, tot plegat sota supervisió internacional. L'alternativa a aquesta proposta era, advertia Berlin, un cicle interminable d'intolerància terrorista per ambdues parts i una guerra cruel. El seu pronunciament fou enviat als seus millors amics israelians, Avishai i Edna Margalit, amb la indicació que el fessin públic. Berlin, diu Ignatieff, estava posant ordre a la seva vida, posava en pau la seva consciència. El turmentava el fet que creia haver ajudat poc els assetjats liberals israelians que defensaven la idea d'intercanvi de terres per aconseguir la pau”.<sup>(64)</sup>

#### L'ATRACTIU DE LES APORTACIONS INTEL·LECTUALS D'ISAIAH BERLIN

Henry Hardy, la persona que s'ha dedicat de ple a difondre el pensament d'Isaiah Berlin i a editar-ne la correspondència i nombrosos assaigs no pu-

¶ (64) Michael Ignatieff. “Isaiah Berlin. Su vida”. Ob.cit. pàg 399. Veure, també, les interessants declaracions de Berlin sobre els drets i deures d'àrabs i jueus a l'entrevista amb Steven Lukes, pàgs 83,84,85. i la tesi doctoral de James Chappel, del Haverford College, “Dignity is Everything: Isaiah Berlin and His Jewish Identity”. Abril de 2005.

blicats pel propi Berlin, diu que “un dels atributs més profunds i més omnipresents, en Isaiah Berlin és quelcom que, segons sembla, deu a les seves arrels russes, a saber: l’entusiasme contagiós i el profund compromís personal amb el qual dota de vida les seves idees conscient que aquestes reben valor i significat primordialment a través del seu paper en les vides de les persones, no pas per la seva bellesa formal sobre la pàgina. Aquesta qualitat personal el diferencia d’un gran nombre d’escriptors acadèmics.

---

## “La primera obligació pública és evitar sofriments extrems. Les situacions desesperades poden exigir revolucions, guerres, assassinats, mesures extremes.”

---

En una ocasió, Berlin va definir l’intel·lectual com “una persona que vol que les idees siguin tan interessants com sigui possible” i segons aquest criteri ell, Berlin, diu Hardy, és l’intel·lectual per excel·lència. Ningú no ha estat, ni és, millor companyia intel·lectual”.<sup>(65)</sup>

Segons Hardy, també és fonamental i previ a la substància del seu pensament, el fet de “la seva evident saviesa: la pura intel·ligència, la solidesa del seus judicis, la sensatesa, la senzillesa i la humanitat que irradia en els seus treballs. Quan el llegeixes et sents en bones mans. (...) No significa això que Berlin no s’equivoqués, ni es confongués o bé que no hem de pronunciar-nos quan no ens convenç. Però els casos d’error i confusió són probablement les excepcions que confirmen la regla.(...) “En ocasions penso –diu Hardy– que el conjunt de l’obra que ens va deixar

és com una catedral inconclusa, construïda de manera poc sistemàtica durant un període perllongat en tota una varietat d’estils diferents, sense atendre massa als procediments d’edificació habitual i oficial o a les normes de construcció i no suficient protegida enfront a les agressions del clima” (...) “Hi ha esquerdes a la pedra que revelen falles estructurals que s’haurien de reparar si volem conservar la catedral per a futures generacions. Aquí faria falta un contrafort, allà s’haurien d’extreure els materials solts d’un mur i substituir-los per quelcom més sòlid” (...) Tanmateix, malgrat aquests problemes, l’edifici posseeix una magnificència i un poder propis que es perdrien si pretenem remodelar-lo per construir un altre edifici millor organitzat des dels seus fonaments”. (...) “El poder del significat de les seves idees resideix en la seva expressió, en un estil característic que ha de ser llegit per apreciar-lo en tots els seus matisos i el seu poder d’evocació”.<sup>(66)</sup>

En efecte, quan llegim Berlin ens adonem de seguida que prefereix una descripció rica i ben fonamentada de com són les coses en realitat a un intent excessivament ambiciós d’imposar un sistema simplificador, limitador i normatiu a la realitat. I això ho fa Berlin des de la claredat i amb allò que ell mateix definia com “una mentalitat empírica” que no li impedia ni l’exuberància del seu llenguatge ni l’obertura a l’inesperat. Com recorda Hardy ell ho va glossar així: “crec que tot allò que hi ha al món són persones i coses i idees en el cap de les persones: aspiracions, emocions, esperances, temors, opcions, visions imaginatives i totes les restants formes d’experiència humana. Això és tot el que conec. “I en el seu darrer assaig deia “l’únic que poden expressar les paraules és l’experiència empírica: (...) no hi altre realitat”.<sup>(67)</sup> En el benentès que el mètode científic no pot explicar plenament la conducta humana i que el coneixement empíric interior que complementa el mètode científic és prioritari en l’àmbit del coneixement de la conducta humana.

“L’home, escriu Berlin, és incapaç de comple-

---

(65) Henry Hardy. “La ciudatela interior de Isaiah Berlin”. Jornades de la Fundació FAES, “Isaiah Berlin. Un liberal en perspectiva” Madrid, Abril/June 2008, pàgina 75. Es va organitzar una altra Jornada a Barcelona on va participar, també, Hardy amb

tar-se a si mateix i per tant, mai és del tot predible: fal·libre, complexa combinació d'oposats, alguns irreconciliables, altres no susceptibles de ser resoltos o harmonitzats; incapaç de cessar en la seva recerca de la veritat, felicitat, novetat i llibertat, però sense garantia teològica, lògica o científica de poder assolir-les: un ésser lliure i imperfecte, capaç de determinar el seu propi destí en circumstàncies favorables per al desenvolupament de la seva raó i de les seves facultats”.<sup>(68)</sup>

La història humana no segueix un pla traçat de progrés, no té una finalitat establerta i no es pot predir perquè els éssers humans som complexos i idiosincràtics. Nogensmenys Berlin subratlla que els valors humans, encara que incompatibles, incommensurables i encarnats en formes de vida concretes en cultures específiques, han de posseir algun caràcter humà general per poder ser considerats humans. És precisament aquest substrat compartit, el camí per a l'enteniment entre les cultures i entre els éssers humans individuals.

Isaiah Berlin va escriure que “la primera obligació pública és evitar sofriments extrems. Les situacions desesperades poden exigir revolucions, guerres, assassinats, mesures extremes. Però la història ens ensenya que poques vegades se'n preveuen les conseqüències; no hi ha garantia, de vegades ni tan sols una probabilitat prou alta que aquesta mena d'actes conduiran a la millora. Podem córrer el risc d'una acció dràstica, a la vida personal o a la política pública, però hem de ser sempre conscients, no oblidar mai que podem estar equivocats, que la certesa sobre l'efecte d'aquestes mesures porta invariablement al sofriment evitable dels innocents. Ens hem de comprometre, doncs, en allò que s'anomena compensacions: normes, valors, principis que han de cedir els uns als altres, en graus diversos, en situacions específiques. Les solucions utilitàries de vegades són errònies, però sospito que més sovint són beneficioses. El millor que es pot fer, com a norma general, és mantenir un equilibri preca-

ri que impedirà que es plantegin situacions desesperades, eleccions intolerables: aquest és el primer requisit per a una societat decent, una societat a la qual sempre podem aspirar, a la llum de l'abast limitat del nostre coneixement i, fins i tot, de la nostra comprensió imperfecta dels individus i de les societats. És molt necessària una certa humilitat en aquests aspectes.”<sup>(69)</sup>

La lectura dels assaigs d'Isaiah Berlin ens fa venir sovint a la memòria allò que Noël Annan va dir el dia de l'obituari de Berlin: que “li havia ensenyat a pensar amb més claredat, sentir més profundament, tenir esperança i confiar en la vida”.<sup>(70)</sup>

#### NOTES:

---

#### EL NACIONALISME SEGONS ISAIAH BERLIN

En relació al tema del nacionalisme, l'article clàssic de Berlin és: “Nacionalisme. del seu menysteniment en el passat i la seva importància actual” publicat a *Against the Current: Essays in the History of Ideas*. Londres, 1979, i que fou traduït en català el 1997 per Tàndem, Arguments.

L'altre article de Berlin sobre el nacionalisme, que és una variant de l'anterior i que té molta rellevància pel seu contingut, és: “La branca doblada. Sobre l'origen del nacionalisme”, publicat inicialment el 1990 i que es pot llegir en castellà a *El fuste torcido de la humanidad. Capítulos de historia de las ideas*. Ediciones Península, Barcelona, 1992.

És important anotar que no hi ha cap llibre d'Isaiah Berlin que porti per títol “Nacionalisme”. Quan a l'any 1997 edicions Tàndem de València va publicar, amb pròleg de Gustau Muñoz, un llibre d'Isaiah Berlin amb el títol: *Nacionalisme*, en català, fou una iniciativa de l'editor que aplegà sota aquell títol tres textos: l'article d'Isaiah Berlin de referència que ja hem citat: “Nacionalisme: del seu menysteniment en el passat i la seva importància actual” publicat a l'any 1979; i dues entrevistes efectuades a Isaiah Berlin; una de Nathan Gardels amb el títol de “Dos conceptes de nacionalisme” de

---

una excel·lent ponència amb el títol de “Querido Isaiah”. ¶ (66) Hardy. Jornada de Madrid, Ob.cit, pàg.76. ¶ (67) Ibidem, pàg. 77. ¶ (68) Ibidem, pag 80. ¶ (69) “Encalç” Ob. cit. pàg 30. ¶ (70) Michael Ignatieff: “Isaiah Berlin. Su Vida” Ob.cit. pàg. 403.

l'any 1991; i una altra d'Adam Michnik amb el títol de "El nacionalisme és un efecte de la injustícia" de l'any 1996. Aquesta entrevista d'Adam Michnik només recull una pregunta relacionada amb el nacionalisme i no aporta res sobre aquesta matèria. És una entrevista sobre la vida d'Isaiah Berlin i molt centrada en els seus orígens russos (l'entrevista fou en llengua russa), en el conflicte bèl·lic i la "guerra freda". El títol de l'entrevista pot confondre, doncs, de contingut. L'única pregunta que fa Adam Michnik a Isaiah Berlin sobre el tema del nacionalisme és: On situa vostè les fonts del nacionalisme? I Berlin respon: (...) "Tinc la impressió que, en darrera anàlisi, el nacionalisme és un efecte de la injustícia. Els alemanys acusaven els francesos d'haver-los fet greuges".

Traduït al castellà per editorial Taurus el 1998, en el llibre amb el títol de *El sentido de la realidad. Sobre las ideas y su historia* hi figura l'article: "Kant, como un origen desconocido del nacionalismo" i l'article: "Rabindranath Tagore y la conciencia de nacionalidad".

Per aprofundir en la relació entre "nacionalisme" i "societat liberal" hom pot llegir en castellà en el llibre de John Gray: *Isaiah Berlin*, el capítol 4: "Nacionalismo". El llibre de Gray fou traduït el 1996 per Edicions Alfons el Magnànim. Generalitat Valenciana.

Un article a destacar sobre el tema del nacionalisme segons Isaiah Berlin és el David Miller: "Crooked Timber or Bent Twing?. Berlin's Nationalism" publicat a "The One and the Many", editat George Crowder & Henry Hardy. Prometheus Books, New York, 2007.

---

#### BIBLIOGRAFIA D'ISAIAH BERLIN

1.- Tota l'extensa bibliografia d'Isaiah Berlin es pot consultar al web oficial del Wolfson College : [www.berlin.wolfson.ac.uk.com](http://www.berlin.wolfson.ac.uk.com)

2.- Quan a l'any 1996 Isaiah Berlin, als 87 anys, un any abans de morir, va respondre per escrit a la petició formulada pel professor Ouyang Kang de la Universitat de Wuhan, Xina, amb el text "La meua trajectòria intel·lectual" (veure: *My Intellectual Path*. Granta Books, London, 1999; en castellà a: *Dos conceptos de libertad y otros escritos* Alianza Editorial. Madrid, 2008), va recomanar la lectura de només dos altres escrits seus:

- "A l'encaix de l'ideal" del 1988, Discurs d'acceptació

del Premi Fundació Agnelli. (Veure la versió catalana a: "L'erició i la guineu. I altres assaigs literaris". Editorial Proa. Barcelona, setembre 2000).

- "L'apoteosi de la voluntat romàntica: la rebel·lió contra el mite d'un món ideal" del 1975. (Veure la versió castellana a: *El Fuste torcido de la Humanidad*, Ediciones Península. Barcelona, setembre 1992 ).

Crec que és possible atrevir-se a afegir a aquests tres títols, la lectura d'altres assaigs de Berlin que ja es consideren "clàssics", de referència, i que hom pot llegir en català o castellà:

- Del llibre: *Sobre la libertad*, Alianza Editorial. Madrid, 2004, els assaigs:

- "Dos conceptos de libertad"
- "La inevitabilidad histórica"
- "Las ideas políticas en el siglo XX"
- "John Stuart Mill y los fines de la vida"

- Del llibre: *El Fuste torcido de la Humanidad. Capítulos de historia de las ideas*, Ediciones Península, 1992, els assaigs:

- "La decadencia de las ideas utópicas en Occidente"
- "La unidad europea y sus vicisitudes"
- "El supuesto relativismo del pensamiento europeo del siglo XVIII"

- Del llibre: *El Sentido de la Realidad*, Editorial Taurus. Madrid, 1998, els assaigs:

- "El sentido de la realidad"
- "El juicio político"
- "Filosofía y presión gubernamental"

- Del llibre: *Contra la corriente*, Fondo de Cultura Económica. Méjico, 1983, els assaigs:

- "Nacionalismo: pasado olvidado i poder presente"
- "La contra-ilustración"
- "El divorcio entre las ciencias y las humanidades"

- Del llibre *Conceptos y categorías. Ensayos filosóficos* (Fondo de Cultura Económica, Méjico, 1983.

- "La igualdad"
- "¿Existe aún la teoría política?"
- "De la esperanza y del miedo liberado"

I pel que fa a l'anàlisi idiosincràtic, brillant i molt ben docu-

mentat que fa Isaiah Berlin de pensadors i escriptors, destaquen els de: Tolstoi, Vico, Herder, Hamann, Herzen, Joseph de Maistre, Maquiavel, John Stuart Mill, Verdi i Marx

---

#### BIBLIOGRAFIA SOBRE ISAIAH BERLIN

Per a una introducció a la vida i al pensament de Berlin es poden consultar amb profit les entrevistes publicades i gravades o filmades en vídeo, atès que Berlin era un extraordinari i peculiar conversador, i llegir la biografia de Michael Ignatieff i altres assaigs, en particular, els de Henry Hardy.

#### • Vídeos:

- You Tube entrevista a Headington House, Oxford, per part de Michael Ignatieff, amb la BBC.

#### • Gravacions en audio:

- En la publicació anglesa del llibre d'Isaiah Berlin *The Roots of Romanticism*, Chatto&Windus, Londres, 1999 s'hi acompanya un CD de durada 71 minuts i 39 segons que aplega de la darrera conferència de les A.W.Mellon Lecture a la National Gallery of Art, Washington, DC el 18 d'abril de 1965 i que correspon al sisè i darrer capítol del llibre: "The Lastings Effects "(del Romanticisme).

- A "Oxford University Isaiah Berlin Centenary" (www.sciencelive.org) hi ha cinc gravacions en audio de Berlin molt interessants fetes a la BBC, Radio 3, quan dirigia Anna Kalin als anys quaranta i cinquanta.

#### • Textos introductoris a la vida i als escrits d'Isaiah Berlin:

- Per a una introducció al pensament filosòfic de Berlin, les seves idees i actituds vitals, es llegeix amb profit el text breu de Steven Lukes: "El singular i el plural "publicat en català per Editorial Afers com a introducció al llibre ja citat: *Entre la filosofia i la història de les idees*.

- "Una impresión personal" de Henry Hardy, article breu escrit el 2007 i traduït al castellà per la revista mexicana *Letras Libres* el desembre de 2007.

- *Isaiah Berlin: A Life* de Michael Ignatieff. Chatto & Windus. London. 1998. D'aquesta magna biografia de Berlin, hi ha traducció castellana a Taurus, de l'any 1999.

- *Isaiah Berlin* de John Gray. Edicions Alfons el Magnànim. Generalitat Valenciana. 1996

#### • Entrevistes:

- *Entre la filosofia i la història de les idees. Una conversa amb Steven Lukes*. La conversa va tenir lloc a l'any 1991, però l'original anglès no es va publicar fins a l'octubre de 1997, un mes abans de la mort d'Isaiah Berlin. La versió en català és d'Editorial Afers. Setembre 1998.

- *Conversations with Isaiah Berlin* de Ramin Jahanbegloo al llarg dels anys 1988-1997. Traducció castellana a Arcadia, gener 2009.

- *Unfinished dialogue Isaiah Berlin and Beata Polanowska-Sygulska*. Prometheus Books. 2006. Recull les converses i les cartes del 1983 al 1997 entre Isaiah Berlin i la professora polonesa de la universitat Jagiellonian de Cracòvia, així com els estudis de Polanowska-Sygulska sobre Isaiah Berlin.

- *Los hombres detrás de las ideas. Una introducción a la filosofía*. Diálogo entre Isaiah Berlin y Bryan Magee. Traducció del Fondo de Cultura Económica de Méjico. 1982. L'original en anglès és del 1978.

#### • Les anàlisis més destacades de l'obra de Berlin publicades en anglès es poden trobar en els llibres:

- *Isaiah Berlin: Liberty and Pluralism* de George Crowder, el millor llibre introductor a les idees de Berlin, segons Henry Hardy entre totes les obres escrites sobre Berlin, fins el 2008. Editat el 2004 per Cambridge Polity.

- *The Legacy of Isaiah Berlin*. Published by The New York Review, 2001. El llibre editat per Mark Lilla, Ronald Dworkin i Robert Silvers, aplega la participació de l'any 1998 al New York Institute for the Humanities dels tres editors i de: Aileen Kelly, Steven Lukes, Avisahai Margalit, Thomas Nagel, Charles Taylor, Michael Walzer, Bernard Williams i Richard Wollheim en el seminari organitzat un any després de la mort de Berlin. El llibre reproduceix les ponències i les discussions agrupades en tres apartats: "Hedgehogs and Foxes"; "Pluralism", i "Nationalism and Israel".

- *The First and the Last* editat per Henry Hardy a Granta Books. Londres, 1999 i aplega dos articles d'Isaiah Berlin, el primer escrit a l'any 1921 a l'edat de dotze anys (*El fi justifica els mitjans*) i el darrer escrit a l'any 1997 (*La meua trajectòria intel·lectual*), i reproduceix els tributs d'homenatge que varen fer a Berlin el 1998, després de morir el 5 de novembre de 1997, amics i pensadors de la talla de Noel Annan, Stuart Hampshire, Avisai Margalit, Bernard Williams i Aileen Kelly.

- *The One and the Many* editat per George Crowder i Henry Hardy a Prometheus Books el 2007. El llibre compta amb una nota excel·lent sobre els escrits de Berlin i sobre la bibliografia escrita en relació a Berlin, a càrrec d'Henry Hardy i assaigs a càrrec de: Andrzej Walicki, Shlomo Avineri, Joshua L. Cherniss, Mario Ricciardi, Graeme Garrard, Ryan Patrick Hanley, David Miller, George Crowder, Jonatah Allen William, A. Galston, Michael Jinkins i del propi Henry Hardy que reflexiona sobre el pluralisme de valors en Isaiah Berlin.

- *Isaiah Berlin's Liberalism* de Claude J. Galipeau. Clarendon Press. Oxford, 1994.

• **D'autors que escriuen en castellà hom pot llegir, entre altres bons llibres sobre Isaiah Berlin, els de:**

- Elena García Guitián : *El pensamiento político de Isaiah Berlin*. Centro de Estudios Constitucionales. Madrid, 2001.

- Juan Bosco Díaz-Urmeneta Muñoz: *Individuo y racionalidad moderna. Una lectura de Isaiah Berlin*. Universidad de Sevilla, 1994.

- El llibre col·lectiu. *Isaiah Berlin: la mirada despierta de la historia* editat per Tecnos l'any 1999, coordinat per Pablo Bodillo o'Farrell i Enrique Bocado Crespo en el qual hi ha assaigs del propi Berlin, dels coordinadors del llibre i de: Henry Hardy, Jacobo Muñoz, Leon Pompa, Mario Vargas Llosa, Peter Burke, Joaquín Abellán, Juan Bosco Díaz-Urmeneta Muñoz, Elena García Guitián i José María Sevilla. El llibre finalitza amb "Una bibliografia de Sir Isaiah Berlin" a càrrec de Henry Hardy que no és actual atesa la data de publicació.

*lisme*, a més de l'article esmentat, i les dues entrevistes que hem citat a la nota 2 de la Bibliografia: la de Nathan Gardels i la d'Adam Miichnik. L'altra entrevista de gran vàlua és la d'Steven Lukes, publicada a Editorial Afers (Catarroja-Barcelona-Palma) el 1998.

En aquesta edició d'Afers, hi ha l'excel·lent estudi de Steven Lukes: "El singular i el plural". L'altre estudi en català, molt breu, és el de Gustau Muñoz com a Pròleg de: *Nacionalisme*, a Tàndem. Gustau Muñoz és el traductor dels assaigs publicats a Editorial Afers; Dolors Udina, la traductora dels assaigs publicats a Proa; i Mila Garrido Torró dels assaigs traduïts a Tàndem.

Mateu Cabot a *Taula. Quaderns de pensament*, núm 27-28, págs 221-224, Palma de Mallorca, 1997, va publicar, en català una nota sobre Berlin en forma de recensió del llibre de Berlin *El mago del Norte. J.G.Hamann y el origen del irracionalismo moderno* amb el títol: "Irracionalisme, Romanticisme i l'altra cara de la Il·lustració".

Adolf Bertran amb el títol "La imperfecció de la llibertat" va fer a *Caràcter*, revista de llibres, 1998, la recensió del llibre en català: *Entre la filosofia i la història de les idees. Una conversa d'Isaiah Berlin amb Steven Lukes*. Editorial Afers, Catarroja, 1998.

Jordi Llovet amb el títol "Un historiador amb idees" va fer a *Quaderns de Lectura, El País*, en català, el 20 de setembre de 2000, una referència a l'assaig d'Isaiah Berlin sobre *Guerra i pau* de Lleó Tostoi, que es va publicar amb el títol de *L'eriçó i la guineu* a Edicions Proa, Barcelona, 2000. Jordi Llovet qualifica d'esplèndida la traducció de Dolors Udina.

Miquel Pairoli amb el títol "Alta cultura" va fer a *Presència*, diumenge, 8 d'octubre del 2000 la recensió de *L'eriçó i la guineu* editat per Proa.

Carles Duarte s'ha fet ressò del centenari del naixement d'Isaiah Berlin al Butlletí del Centre d'Estudis Jordi Pujol. "Isaiah Berlin, referent essencial del liberalisme" 31 de març de 2009.

La Fundació "La Caixa", a Madrid, el 29 de gener i el 5 de febrer d'enguany, i a Barcelona, el 12 de febrer, va convocar unes jornades sobre "Isaiah Berlin: libertat y pluralismo" amb participació de Mark Lilla, Ramin Jahanbegloo i Avishai Margalit. Fora bo que hom fes la traducció i publicació en català d'aquestes jornades, tal i com s'ha fet en altres ocasions similars.

A fi de poder corregir errors i rebre més informació sobre tot allò que pot haver-se publicat en català, tant assaigs

---

#### LA BIBLIOGRAFIA EN CATALÀ

Segons les meves referències hi ha traduïts al català cinc assaigs d'Isaiah Berlin, tres entrevistes i tres estudis, sense comptar els articles de premsa. Els cinc assaigs són: quatre a l'edició de Proa del 2000 en el llibre que porta per títol: *L'eriçó i la guineu. I altres assaigs literaris*, on figuren: *A l'Encalç de l'Ideal*; *L'eriçó i la guineu*; *Herzen i les seves Memòries*; i, *Converses amb Akhmàtova i Pasternak*. I l'assaig: *Nacionalisme. Del seu menysteniment en el passat i la seva importància actual*, publicat a Tàndem Edicions, València, a l'abril de 1997. En aquesta mateixa edició, que és el llibre que porta per títol: *Naciona-*

del propi Isaiah Berlin, com sobre la seva obra i els debats i comentaris que suscita l'obra de Berlin, també en català, us agrairé tingueu l'amabilitat de comunicar-m'ho a:

rubiolamiuel@gmail.com

---

Post Data. 27 d'octubre de 2009.

En posterioritat a l'escriptura de l'article i de les notes bibliogràfiques, he tingut notícia d'altres articles i llibres en català referents a Isaiah Berlin:

• **Llibres:**

- Traducció al català de *The Proper Study of Mankind* prevista pel mes de novembre i editada per Empúries que inclou una antologia d'assajos de Berlin, entre ells els quatre editats per Proa amb traducció de Dolors Udina.

• **Articles:**

- D'Isaiah Berlin: "Esclavitud i emancipació dels jueus". Revista "L'Espill" nova etapa. N° 1, 1999.

- Recensió de "Freedom and its betrayal" a càrrec de Victor Raga. "L'Espill", N° 12, hivern 2002.

- Francesc-Marc Alvaro: "Isaiah Berlin, més vigent que mai". Serra d'Or, N° 592, abril 2009.

- Melcior Comes: "Berlin: un centenari oportú" (Reflexions sobre els nacionalismes del pensador letó d'origen jueu). Diari AVUI, dissabte, 29 d'agost de 2009.

- Melcior Comes. "Converses amb el mestre". Comentari al llibre d'entrevistes de Ramin Jahanbegloo., editat per Arcadia. Diari de Balears, 20 de juny de 2009

- Oriol Pi de Cabanyes: "Isaiah Berlin i el nacionalisme". Fundació Catalunya Oberta, 17 de juny de 2009

- Ferran Requejo: "El pluralisme de valors d'Isaiah Berlin. Refinar la teoria per millorar la pràctica democràtica". "VIA" Revista del Centre d'Estudis Jordi Pujol. Número 10. Setembre 2009. (Pàgines 7 a 15).

## COL·LECCIÓ REALITAT I TENSIONS



barcelonesa d'edicions

DARRERS TÍTOLS COEDITATS AMB PÒRTIC

### L'HOME DISLOCAT

Nicolas Grimaldi

### L'ALTRA VIA DE LA SUBJECTIVITAT

*Sis estudis sobre el subjecte  
i el dret natural al segle XVII*

Yves Charles Zarka

### LES GANES D'APRENDRE

*Lectures, reflexions i experiències  
d'un mestre*

Jordi Galí i Herrera

### TEOLOGIA POLÍTICA DE PAU Schmitt, Benjamin, Nietzsche, Freud

Jacob Taubes

---

C/Aragó 287 3r 2a B 08009 Barcelona  
Tel.: 93 488 09 00 Fax: 93 215 87 68

---

# ENTREVISTA

---

FRANCESC FONTBONA



per JORDI DE NADAL

---



---

Francesc Fontbona (Barceleona, 1948), un dels millors historiadors de l'art d'aquest país, ens rep la tarda del 7 de desembre, al seu despatx privat a l'Avinguda de la República Argentina de Barcelona. Una habitació subterrània, d'uns vint-i-cinc metres quadrats, literalment folrada de llibres. A sota, ens explica, encara hi ha una altra habitació, ocupada per armaris compactes, fins a arribar a encabir-hi els 5.000 o 6.000 (no sap el número segur de) llibres d'art de la seva biblioteca. Un somni, vaja. En aquest ambient, durant una mitja hora que s'ha convertit en dues hores i mitja, parlem de la seva carrera i dels seus llibres.

---

VOSTÈ ESTUDIA FILOSOFIA I LLETRES. ARREL DE QUÈ?  
HI HAVIA ANTECEDENTS FAMILIARS?

No, però jo tenia molt clar que volia fer lletres. El clàssic en aquests casos era estudiar dret i, a mi, el meu avi em va insistir molt en això. Però com que es va morir quan feia PREU, em vaig sentir alliberat de fer-li cas i vaig estudiar Filosofia i Lletres. Entre altres raons perquè en aquest país, no sé per què, tothom vol ser poeta. I en aquella època, jo volia ser poeta, dramaturg, novel·lista i no sé quantes coses més. I naturalment, m'anava presentant als premis de Santa Llúcia cada any, amb un èxit perfectament descriuible. Després, a mesura que anava fent la carrera, m'anava interessant més la història de l'art i com que aleshores encara faltava una mica per poder llicenciar-se en història de l'art, em vaig llicenciar en història, concretament, en l'especialitat d'història moderna.

---

HI HA ALGUN MESTRE QUE RECORDI, DINS O FORA DE LA UNIVERSITAT?

Més que dintre de la Universitat, jo sempre he reivindicat algú que n'estava fora, en Josep Gudiol i Ricart. La meua escola, el Sant Gregori, va tenir la santa paciència i el bon criteri de fer una cosa que només va durar un parell d'anys o així. Als alumnes de Batxillerat superior, ens van dir: com que ja sou grandets, veniu a l'escola al matí, però que a la tarda anireu a treballar. Ens van buscar una feina a cadascun. I a mi me la van buscar a l'Institut Amatller d'Art Hispànic, fundat i dirigit per Josep Gudiol, al Passeig de Gràcia. Per a mi allò va ser, tot i que encara volia ser poeta i tota la resta, anar veient tot un món que no sospitava. Gudiol, d'alguna manera, ja el coneixia, perquè el meu pare era un metge il·lustrat i tenia una bona biblioteca, amb uns quants llibres de Gudiol que jo ja havia llegit. Però va ser treballant amb ell que vaig veure que això de la història de l'art era per a mi.

QUINA MENA D'HISTÒRIA DE L'ART PRACTICAVA EN GUDIOL?

Gudiol era això que ara és tan combatut: un positivista. Un positivista d'aquells qui posen ordre a la història de l'art, a base d'atribuir una sèrie de, per exemple, taules anònimes a un o altre mestre. Ara està molt mal vist, però és perquè no s'adonen que sense això, no pots elucubrar res després. Si no saps de qui és, ni de quina època, ni d'on procedeix, no es poden fer totes aquestes construccions estructuralistes i panofskyanes ara tan en boga. En definitiva, has de saber de què parles. I Gudiol s'hi dedicava, en un moment en què moltes coses estaven per fer. En tot cas, tenia una base sobre la qual partir: Chandler R. Post, Cook, amb els quals havia als Estats Units; el seu oncle, Gudiol i Moncunill; Duran i Sanpere, Duran i Miquel, i això només pel que fa a l'art medieval. Sobre aquests inicis, en Gudiol va posar-hi ordre i es va convertir en una figura internacional. Durant el temps que vaig ser a l'Institut, rebia, a diari, visites que venien de tot arreu del món, a consultar-lo. Gudiol va actuar com el gran patriarca de la historiografia d'aquest país, fins que un deixeble seu, en Santiago Alcolea, va ser el primer catedràtic d'Història de l'Art a la Universitat de Barcelona.

---

COM ÉS QUE UNA FIGURA COM GUDIOL NO ENTRA A LA UNIVERSITAT?

Perquè, entre altres coses, en Gudiol era dels de l'antiga escola. L'antiga escola, els historiadors de l'art d'abans, eren o capellans, o arquitectes o pintors, perquè eren els únics que, a la seva carrera, havien estudiat historiografia artística: a Belles Arts s'estudiava Teoria i Història de les Belles Arts, al Seminari s'estudiava Arqueologia Cristiana i a Arquitectura s'estudiava Història de l'Arquitectura. Així, els historiadors de l'art antics, Puig i Cadafalch, Sampere i Miquel, Domènech i Montaner, Martinell, són arquitectes. En Gudiol, Mossèn Junyent, són capellans. Folch i Torres, Feliu Elias, Rafael Benet, havien fet Belles Arts. En canvi, a Lle-

tres no s'estudiava art, sinó temes de literatura. En tot cas, Gudiol, a les seves vellúries, sí que va fer cursos a la Universitat, això sí, cursos magistrals, superiors. D'altra banda, també hem de pensar que la Universitat no és la panacea universal –jo mateix, vaig començar a la Universitat i me'n vaig anar. En el món de la història de l'art, tenen molt més pes els museus que no pas la universitat. La gent que està al Metropolitan, al Rijksmuseum o al MNAC és la gent que té a les mans el retaule d'Huguet o el quadre de Ribalta. A la Universitat els falta aquest accés directe a l'obra.

---

I ÉS NORMAL QUE UNIVERSITAT I MUSEU SIGUIN DUES INSTITUCIONS QUE TENEN UN DIÀLEG DIFÍCIL?

Jo no diria que dialoguen amb dificultat. Hi ha una certa competència entre ells, tots voldrien tenir el que els altres tenen, però d'una manera institucional, la col·laboració existeix. Jo mateix, per exemple, pràcticament cada any faig alguna classe o curs set a la Universitat i sempre hi ha hagut molt bona relació. No em reconec aliè a la Universitat, al capdavall, jo em vaig llicenciar com a historiador.

---

ENTRE QUE VOSTÈ ES LLICENCIA, AL 1970, I LA SEVA TESI, AL 1988, PASSEN 18 ANYS. LA SEVA TESI, SOBRE LA XIL·LOGRAFIA A CATALUNYA. AQUEST TEMA NO RESULTA GAIRE CORRENT, OI? PER QUÈ EL VA ESCOLLIR?

Amb la meva tesi, va haver-hi un problema burocràtic, digues-li el que vulguis. Jo ja tenia inscrita una altra tesi, des de feia molts anys, que al final no es va poder llegir per un seguit de reticències, pel fet que la treballava conjuntament amb un altre, en Miralles. Tot plegat va fer que allò fos un llibre, però no una tesi. Mentrestant, vaig entrar a la Biblioteca de Catalunya i com que allà ningú no em demanava que fos doctor, no vaig pas córrer a doctorar-me. Fins que va arribar un moment que vaig pensar que tocava, perquè era com un final de trajecte. Aleshores vaig buscar un tema que tingués ben a mà a la Biblioteca i com a conservador dels gravats, els tenia absolutament a l'abast.

---

ERA UN TEMA ABSOLUTAMENT NOU, EN EL MOMENT QUE L'EMPRÈN.

Sí, sí, clarament. De tot el tema del gravat, que ara està bastant més estudiat, fa 20 anys, només hi havia, uns resums que havia fet Maria Aurora Casanovas. També hi havia treballat en Joan Ainaud, un d'aquells personatges que, en la història de l'art, va cobrir molts camps i que, cal recordar-ho, també era deixeble de Gudiol, com Verrié, Milicua o Alcolea, com tots els de la generació que havia nascut a l'entorn dels anys 20. Ainaud va tapar molts forats perquè n'hi havia molts, i ho va fer força bé, perquè era un home d'una gran erudició i cultura, però és clar, sense poder entrar en profunditat.

---

MENTRE ARRIBAVA LA TESI, VAN ANAR APAREIXENT ELS SEUS PRIMERS LLIBRES. EL PRIMER IMPORTANT ÉS LA CRISI DEL MODERNISME ARTÍSTIC.

De fet, aquest llibre és un recull de treballs que jo ja havia anat publicant, encara que alguns capítols els vaig fer expressament i, els altres, els vaig refer una mica i els vaig enriquir amb notes. A més, no va ser idea meva. Jo vaig col·laborar amb Max Cahner, a l'Enciclopèdia Catalana i, parlant, parlant, em va animar a reunir els articles i fer-ne un llibre. Com que tots anaven d'aquesta mateix tema del final del modernisme, va quedar com un llibre escrit de nou. I de la mateixa manera que em va donar l'empenta, Max Cahner va ser qui me'l va publicar: va ser un dels primers llibres de Curial, la seva editorial.

---

EXPLIQUI'NS UNA MICA MÉS AQUESTA CRISI DEL MODERNISME.

Bé, el que tractava en el llibre és el fet que, un cop les grans figures, Ramon Casas, Santiago Rusiñol, Alexandre de Riquer i altres, com Sebastià Junyent, Brull, Graner, van haver passat la seva gran època, que van ser els anys 90, entren en una mena d'estancament. Segueixen pintant molt bé, però tota aque-

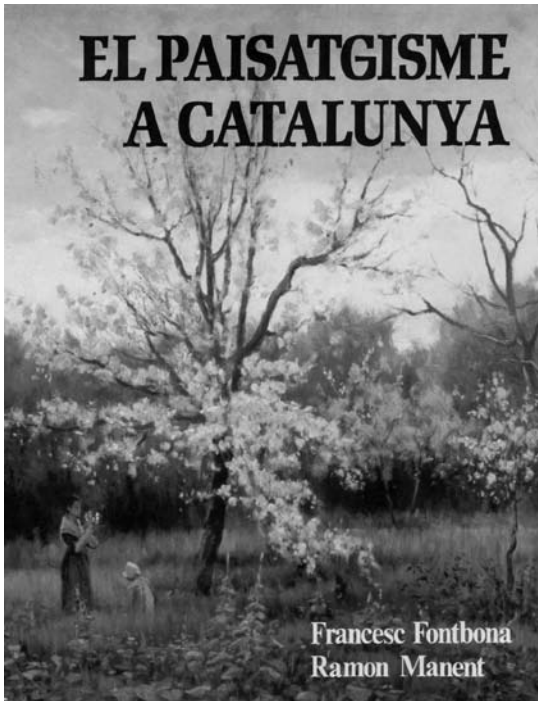

“Si no saps de qui és, ni de quina època, ni d'on procedeix, no es poden fer totes aquestes construccions estructuralistes i panofskyanes ara tan boga. En definitiva, has de saber de què parles.”

Illa inquietud que havien tingut, que els dura des de 1980 fins al 1900, queda aturada. Aleshores, els qui surten just darrere d'ells, Joaquim Mir, Nonell, Pidelaserra, Gargallo, Torres-García, Canals i molts

més, fan un altre plantejament, fan un pas més enllà. S'assemblen més a tots els post-impressionistes francesos, sense ni tan sols conèixer-los. És el cas de Mir, que sense haver estat a París i trotant per Mallorca, es converteix en un pintor brutalment original. D'aquesta generació en vaig dir els post-modernistes, per distingir-la una mica –Cirici n'havia dit l'“ala negra” del modernisme, però en qualsevol cas, eren deu anys més joves que els de l'“ala blanca”, per dir-ho d'alguna manera.

---

SEMBLA, PER TANT, QUE HI HAGI UNA DIFERÈNCIA ENTRE UN PRIMER MODERNISME MOLT SUPORT SOCIAL, MOLT COHESIONAT, AMB MOLTES IMPLICACIONS POLÍTIQUES (PUIG I CADAFALCH, DOMÈNECH I MONTANER), I AQUEST POST-IMPRESSIONISME, AMB UNS ARTISTES MOLT MÉS MARGINALS (NONELL, MIR). ÉS REALMENT AIXÍ? QUINS MECANISMES SÓN ELS QUE TRENQUEN AQUESTA PRESENCIA SOCIAL DE L'ARTISTA?

Bé, aquí hi ha una cosa que hem de tenir sempre en compte i és que, per entendre'ns, ens movem sempre en paraules. I una paraula és modernisme. Però en contra del que pugi semblar, modernisme no és una etiqueta que sigui homogènia, sinó que és el nom que hem escollit, anys després (si bé a l'època ells mateixos també se'n deien), per referir-nos a una sèrie de gent que no téen gaires més coses a compartir que un nom i una inquietud de fer coses noves. Els qui m'has dit, Puig i Cadafalch, Domènech i Montaner, el propi Gaudí, són arquitectes i els arquitectes es mouen per un altre camí. Si mirem les obres més conegudes del Modernisme, moltes ja són de 1900 a 1910. És a dir, amb un desfassament de ben bé 10 anys respecte al gran moment dels pintors modernistes. Això s'explica, i ja ho va dir l'Oriol Bohigas, perquè és molt més fàcil moure un pinzell que no pas moure una bastida –per simplificar-ho. Comparar tot això amb el que va fer Nonell, Mir i tots aquests, potser sí que funcioni, quan fas un volum com els de Ràfols o Cirici de l'art modernista, però si els haguéssim de donar un carnet, no seria el mateix –tot i que Mir i Cadafalch van col·laborar-hi. Però es movien

en móns que no tenien per què ser exactament els mateixos.

---

EL SEGÜENT LLIBRE ÉS PAISATGISME A CATALUNYA, POTSER MÉS D'ENCÀRREC.

Aquest llibre va ser provocat per Joan Teixidor. Ell era copropietari de Destino, havia estat a un premi de l'Institut d'Estudis Catalans que m'havien donat per la Crisi del Modernisme, i se li va acudir de demanar-me un llibre per a la col·lecció Imatge de Catalunya. M'hi vaig posar amb el mateix entusiasme que si hagués estat una idea meua, perquè vaig veure que fent la història del paisatgisme, feia la història de la pintura, perquè a Catalunya el paisatgisme va tenir un protagonisme que en d'altres bandes no va tenir.

---

D'ALTRA BANDA, AMB EL PAS DEL TEMPS, AQUEST LLIBRE SEMBLA HAVER GUANYAT UN VALOR AFEGIT, JA QUE HA QUEDAT COM UN DELS POCOS QUE REIVINDICA UNA ÈPOCA DE LA PINTURA CATALANA, L'ESCOLA D'OLOT, QUE ARA ESTÀ MENYSTINGUDA.

Potser a nivell del públic culte en general, sí que està oblidada. Però entre els historiadors de l'art, no he observat una marginació, sinó al revés. S'han fet exposicions, patrocinades per la Caixa i per més entitats, sobre l'Escola d'Olot; sobre Vayreda s'ha fet un llibre important editat per AUSA, d'en Jordi Carbonell i del Jordi González Llàcer; a Olot mateix, hi ha el Joan Sala, que ha estudiat l'Escola amb molta profunditat i en diverses publicacions. Fins i tot alguns dels seus col·laterals, com Josep Berga, té monografia.

---

DINS DEL CONTEXT EUROPEU, AQUESTA ESCOLA D'OLOT, ARRIBA A TENIR ALGUN RESSÒ IMPORTANT?

Poc. Vayreda exposa algunes vegades a França, però com tants d'altres. Més aviat és el reflex de l'Escola de Barbizon francesa. Així com Mir, que tampoc no

va tenir ressò a Europa, però que ara el comença a tenir, encara que mínimament, està fent una pintura absolutament creativa, l'Escola d'Olot, en canvi, l'hem de col·locar en l'estela de Barbizon, més que encapçalant res.

---

DESPRÉS PASSEM JA A UN DELS SEUS LLIBRES MÉS REFERENCIATS, EL D'ANGLADA CAMARASA, DE 1981. QUÈ ERA ANGLADA CAMARASA ALS ANYS 80? ERA TAN RECONEGUT COM ARA?

El cas d'Anglada Camarasa és excepcional. A principi de segle, va ser enormement famós a tot el món. Quan anava a exposar a Viena o Berlín, es podia permetre el luxe d'exigir i marcar les seves condicions (per exemple, presentar-se sense haver de competir i amb sala pròpia) i obtenir-les. Tothom el coneixia. Quan van fer l'exposició a Roma al 1910-11, de caràcter internacional i més gran que qualsevol d'anterior, la premsa assenyalava Anglada-Camarasa com el candidat segur per al Gran Premi. Finalment, aquest premi es va repartir entre 10, amb un disgust tal d'Anglada, que aquest el va rebutjar. Entre els restants, hi havia noms com Klimt, o Mancini. D'altra banda, Gorki, que passava per Roma, una mica abans de la inauguració, va insistir fins que el van obrir per poder veure la sala d'Anglada. I la premsa ho va recollir com un gran privilegi per a en Gorki. Anglada va arribar a un grau de reconeixement internacional com cap altre creador català va aconseguir. Però aleshores arriba la Primera Guerra Mundial i canvia totalment el panorama. En acabar la guerra, l'art de l'Anglada ha passat de moda totalment. A París l'han oblidat totalment i Anglada tampoc no hi torna. Troba el paradís de Pollença, s'hi estableix i es retira, encara que no era vell. Té una segona vida als Estats Units, perquè el Carnegie Institut de Pittsburgh, que centralitzava tota l'activitat artística moderna dels Estats Units el venen a buscar, i el convencen. Hi va anar el 1923-24 i a partir de llavors, cada any, fins a la Guerra Civil, un grup d'obres seves fa la volta pels Estats Units. Després de la Guerra Civil, tot s'enfonsa, ell s'exilia, viu uns 10 anys exiliat a

França i quan torna, ja és molt vell. Així que quan vaig fer el llibre, amb el Miralles, estàvem en un moment de baix record de d'Anglada, si bé només fora de segons quins cercles: els grans col·leccionistes continuaven tenint obres d'Anglada. I quan sortien a galeries i subhastes eren de les més gran preu, sempre dins de l'àmbit català.

---

SEMPRE S'HA DIT QUE, A PART DELS GRANS NOMS COM PICASSO, MIRÓ, DALÍ, L'ART CATALÀ ÉS UN ART COL·LECCIONAT PELS PROPIS CATALANS, SENSE PROJECCIÓ INTERNACIONAL, A PESAR DE LA SEVA QUALITAT. HI HA ALGUNA EXPLICACIÓ PER AQUEST FENOMEN?

Bé, tampoc no és tan dràstic com sembla. Per exemple, en vida, Rusiñol va vendre bastant a França. Casas va vendre a França i Estats Units. D'Anglada, encara avui, trobem obres a museus de Suècia, de França, d'Itàlia, de Bèlgica, de Rússia i en col·leccions privades. També a l'hora d'adquirir-les, hi ha interès a l'estranger. De la última exposició d'Anglada, que vaig comissariar al Caixaforum, el quadre que sortia a la sobrecoberta era en una col·lecció sueca i el col·leccionista l'havia comprat recentment, en una subhasta internacional. D'altra banda, de tanta en tant surt un Nonell a França, perquè ell va tenir com a marxant el mateix Ambroise Vollard o Berthe Weil. En tot cas, és cert que els primers interessants en adquirir l'art català són els propis catalans. Això es deu donar perquè l'art, com la literatura, no només depèn de la pròpia obra, sinó també dels mitjans per difondre-la. Si els canals de comunicació estan ben dissenyats, l'art es pot escampar per tot arreu. Si, en canvi, cada cop que sortim, hem de canviar d'ample de via, és normal que ens quedem en el consum intern.

---

D'ALTRA BANDA, EXPOSICIONS RECENTS, COM LES D'AMSTERDAM O DEL METROPOLITAN, HAN TINGUT ÈXIT.

És cert, però aquestes exposicions són molt recents i no se n'han fetes més de vuit o deu. La del Metropolitan, que en realitat és de Cleveland, que és on

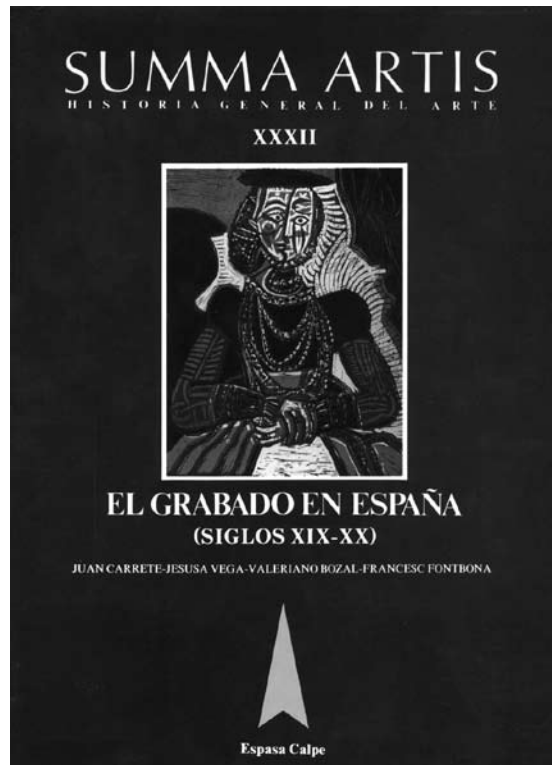

se la van inventar, va ser el resultat de molts anys de treball. Els dos comissaris, a més, van haver de batallar molt perquè a Cleveland l'acceptessin: els noms d'Anglada, Rusiñol, Mir, no els coneixien noms gens ni mica –però tot va ser més fàcil en afegir-hi Picasso i Gaudí. Després, ho van haver de vendre i quan semblava que tot estava lligat per anar a Los Angeles, va sortir el Metropolitan, que al final se'ls va endur. Tot això amb dos comissaris americans, Carmen Lord i Robinson. A la mateixa època, hi va haver, amb menys ressò, una altra exposició a Alburquerque, on van anar peces bastant importants. A Venècia, uns quants anys abans i amb el patrocini de la Generalitat, se'n va fer una que es va dir Il Modernismo catalano, al Palau Cini de la Isola di San Giorgio, esplèndida. A més, hi ha hagut aparicions més puntuals, com a l'exposició Réalisme a París, van incloure, a tota pàgina, una obra del Feliu Elias, una altra de Sunyer i d'altres. En una altra, també celebrada a París, sobre La pintura del Mediterrani,

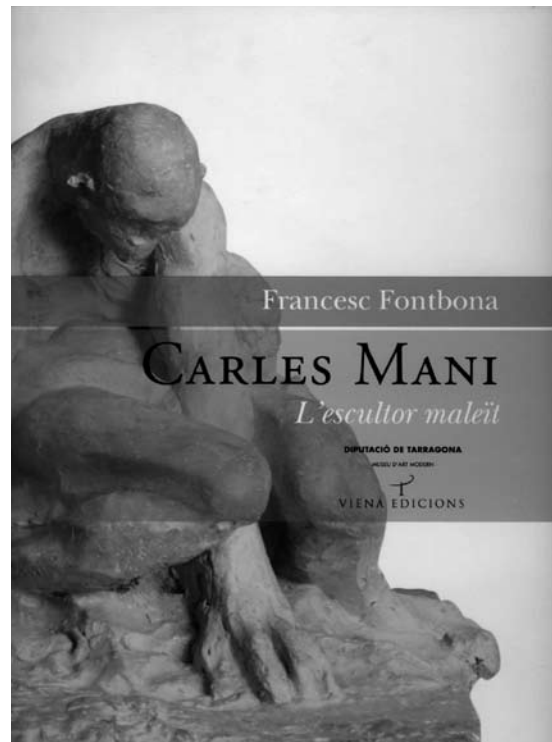

“A Varsòvia, o a Oslo, van continuar mantenint una sèrie de gent que era boníssima, com a Catalunya. Hi ha molt a reescriure en la història de l’art.”

s’hi van poder veure uns grans Mirs. Precisament d’aquesta exposició, em van explicar l’anècdota que Chirac, aleshores President de França, es va aturar davant d’un Mir i li va preguntar a la comissària: “Qu’est-que-ce ça?”; la resposta va ser: “Monsieur le Président, ça c’est une découverte!” –a mi m’ho explicar un col·leccionista català que hi era perquè havia prestat un Rusiñol. És clar, c’est une découverte, però un segle després, no?

COMPLERTA, SENSE L’APORTACIÓ CATALANA, MÉS ENLLÀ DE PICASSO, DALÍ, MIRÓ, GAUDÍ.

No, no es pot fer. Però tampoc no es pot fer sense l’aportació noruega, danesa, polonesa... I en canvi es fa, perquè la major part dels llibres, que tracten d’aquesta part de la història de l’art, acaben traient els mateixos noms –que acostumen a ser els dels artistes que, al llarg del segle, tot i ser nascuts on fos, van acabar passant per París. Aquests eren els únics que comptaven. Però resulta que a Varsòvia, o a Oslo, van continuar mantenint una sèrie de gent que era boníssima, com a Catalunya. I aquests, fins

EN GENERAL DONCS, ENS PODEM PREGUNTAR SI ES POT FER UNA HISTÒRIA DE L’ART EUROPEU DEL SEGLE XX,

ara, han sortit molt poc. Ara, com que hem vist més coses, ja comencen a ser més tinguts en compte. Em refereixo, per exemple, Hammersoi o l'exposició Les llums del nord, de només pintors escandinaus, que, simplement, era per caure d'esquena. O la Polònia, fin de siglo, que es va fer a Madrid, amb pintors fabulosos, totalment desconeguts. Que al capdavall, també és una cura d'humilitat per a nosaltres, perquè tenim molta gent que es lamenta que els nostres pintors no haguessin estat francesos, i per tan més coneguts. Això val pels bons, per a la resta, hi ha pintors iguals o millors que els nostres que encara ningú no els coneix. Igualment, a França mateix, hi ha pintors molts dignes que, com que és un país que està molt ben servit d'artistes, no aconsegueixen més que una antològica en un museu secundari. En definitiva, hi ha molt a reescriure en la història de l'art. I un dels qui ho va intentar, i no se li recorda, és el Rafael Benet. Va publicar dos llibres, als anys 40 i 50, que els va titular Simbolismo i Impresionismo, com una manera de poder incorporar més noms dels que tothom coneix. De fet, Benet era un monstre, encara que estava fora de la historiografia oficial, perquè era un pintor.

---

TORNANT ALS SEUS LLIBRES, ARA TOCARIA PARLAR DEL SEU PRIMER VOLUM PER A LA HISTÒRIA DE L'ART D'EDICIONS 62, DEDICAT AL SEGLE XIX. PEL TEMA, EL LLIBRE ÉS UNA RARESA, I DE FET, NO DEIXA DE SER UNA DESCOBERTA RERA DESCOBERTA.

Efectivament, es van fer moltes aportacions noves. Però és que hi ha èpoques de l'art català que estan pràcticament per descobrir. Per exemple, el segle XVII. Naturalment, no hi ha cap Rembrandt, ni cap Velázquez, però és que en sabem un 0,002%. Això és el que passava en el XIX. Sabíem coses, però les sabíem esquitxades, més per testimonis directes que parlaven de memòria que per una altra via. Jo vaig estar molt content de fer aquesta història i m'ho vaig passar molt bé. I encara queda molt per fer, perquè, aquesta és una història no pas feta després d'uns buidatges exhaustius de documentació escrita, sinó una mica a l'inrevés: fent una aproximació a les noti-

cies i testimonis que es poguessin torbar més ràpidament. Aquests llibres, diguem-ho tot, s'havien d'escriure de pressa, perquè aquesta va ser la condició que ens va imposar en Castellet. De fet, quan li vam protestar pels terminis, ens va respondre una cosa que, segurament, no hauria dit si s'hagués tractat d'una història de la literatura: "Vosaltres sou uns joves desconeguts. Si no us aveniu a fer-ho, el meu amic Alexandre Cirici em farà tots els volums, ell, en un parell de caps de setmana". Evidentment, exagerava, però la cosa anava per aquí. En qualsevol cas, benvingut va ser l'encàrrec.

---

EN AQUESTA OBRA, ENS APAREIX UNA HISTÒRIA DE L'ART CATALÀ DEL XIX MÉS ESTRUCTURADA DEL QUE SEMBLARIA A PRIMERA VISTA I SOBRETOT, UN ART MENYS ENMIRALLAMENT AL MÓN OFICIAL DE MADRID DEL QUE ENS PODRÍEM ESPERAR.

El model no era Madrid, sinó Roma, durant la primera meitat, i cada cop més París a partir de la segona meitat. Tenim uns neoclàssics boníssims, però que són com Canova i Thorvaldsen; també hi ha bons romàntics, però que segueixen Cornelius, Overbeck i els nazarens; i uns realistes que són com Courbet i com els altres. Sempre parant l'orella, cosa que no va fer ni Mir, ni Nonell, ni Gaudí, ni Gargallo. Aquests van aportar, ells, una cosa nova.

---

AQUEST ÉS POTSER EL CANVI MÉS GRAN ENTRE AQUEST SEGLE XIX I EL SEGLE XX.

Clarament. Fins i tot Casas i Rusiñol, que són tan bons, se'n van a París i xuclen d'allà el que els va més bé a la seva sensibilitat: un impressionisme atenuat. En canvi, els següents ja fan el que els ho dona la gana —una altra cosa és que els ho reconeguin.

---

EL SEGÜENT LLIBRE ÉS TAMBÉ DE LA HISTÒRIA D'EDICIONS 62, DEDICAT PRECISAMENT A L'ÈPOCA DEL MODERNISME, DESPRÉS VE LA PUBLICACIÓ DE LA SEVA TESI I, FINALMENT, UN LLIBRE QUE EM SEMBLA QUE RESPON

A UNA ALTRA DE LES SEVES PASSIONS, LA MÚSICA. ÉS EL LLIBRE SOBRE EL CERCLE DEL LICEU.

Aquest sí que va ser un llibre d'encàrrec, molt ben acceptat d'altra banda. El plantejament de l'obra és meu, però a l'hora d'escriure, vaig fer el pròleg i un capítol. De la resta, se'n van encarregar el Roger Alier, el Joan Bassegoda, el Jordi Ribera i d'altres. En tot cas, el llibre va quedar bé i la institució era interessant per si mateixa. Es tracta d'una d'aquestes societats peculiars, fundada al mateix temps que el Teatre del Liceu i el Conservatori del Liceu, de manera que cada una d'elles és independent de l'altra, encara que comparteixen edifici.

A CONTINUACIÓ VE EL CATÀLEG DE PINTURA DE LA REIAL ACADÈMIA DE BELLES ARTS DE SANT JORDI. UN ALTRE COP, UN TEMA QUE NINGÚ NO S'ESPERAVA.

Sí, és clar, amb aquest vaig estar nou anys treballant-hi. L'últim catàleg de l'Acadèmia era de 1867, em sembla, i no era més que una llista amb els títols, les mides i les atribucions. De fet, va ser la meua contribució a l'Acadèmia. A mi m'havien elegit membre molt jove i vaig pensar que m'ho havia de guanyar. Així que vaig buidar els seus arxius, els de la Junta de Comerç, vaig sistematitzar tots els catàlegs publicats i inèdits que hi havia, fent les fitxes... En definitiva, vaig anar posant en pràctica aquest positivisme, que ara algú menysprea, però que jo ja havia après de Gudiol. A més, volia reivindicar el fet que el Museu de l'Acadèmia és el primer Museu d'Art que hi ha al país. Com les altres acadèmies d'arreu d'Europa, però a un altre nivell, havia nascut com una col·lecció d'exemples per als estudiants de Belles Arts, i al final es van obrir al públic. Naturalment, com que la historiografia no estava gaire avançada, cadascuna d'aquestes Acadèmies es pensava que tenia un Tiziano o un Veronese, Claude Lorrains, i al final han quedat com deixebles de deixebles. La meua feina, doncs, va ser posar en ordre tot això, en total més de 700 pintures. Algunes eren de primer ordre, com les d'Annibale Carracci, provinents de l'església hispànica de Roma, i que ara es

conserven al MNAC. Però gran part de la feina va ser depurar les atribucions. És el llibre més avorrit que he fet, però jo no m'hi vaig avorrir gens.

PERÒ SI FEM UNA ULLADA GENERAL A LA LLISTA DELS SEUS LLIBRES, SEMPRE TROBEM AQUESTES GANES DE FICAR-SE ON NINGÚ S'HA FICAT ABANS.

Sí, i això que Gudiol em va recomanar tot el contrari. "Vostè, no es fiqui en menudalla. Dediqui's a grans figures". Jo me'l mirava i sí, ell, de gran, es va dedicar a Goya, a Zurbarán i al Greco. Però la primera meitat de la seva vida, es va ficar en els petits mestres del gòtic català i, abans, a posar ordre a tot el romànic català i, quan jo el vaig conèixer, estava amb la taula plena de fotografies 18 x 24 de pintors del XVI, absolutament desconeguts. O sigui que ell que recomanava que de menudalla res de res, s'havia passat mitja vida endreçant-la. Perquè, al final, la història te l'expliquen no només els grans, sinó també la vegetació del sotabosc.

AQUESTA ÉS UNA LLIÇÓ QUE S'ESTÀ DONANT ACTUALMENT, A LA UNIVERSITAT?

Déu n'hi do, Déu n'hi do. Jo, de vegades, he estat bastant crític amb la Universitat, però també perquè aquí som crítics sempre. Ara, després, quan veus, un per un, la gent que ha vingut pel teu despatx perquè estava fent una tesi o un estudi, et trobes que hi ha una gran quantitat de joves, que tant vénen de la Universitat de Barcelona, com de l'Autònoma com, últimament, de Girona, de la Rovira i Virgili i de Lleida, amb un nivell de coneixements insospitat. La veritat és que sóc molt més optimista del que, anys enrere, jo mateix proclamava. Naturalment, hi ha gent que va a la universitat i no li aprofita gens, però, d'altra banda, en surt molta de vàlida. El que està per veure és si aquesta que val, trobarà una sortida professional o no. A part d'aquest a més, de tant en tant, t'arriba un que ve de París, Buenos Aires, d'Estat Units. Però cal insistir en els formats aquí, perquè els que a la meua època érem potser una dot-

zena, ara són centenars. I si la Universitat ha estat capaç de generar aquestes promeses, sòlides, jo sóc el primer en alegrar-me'n i proclamar-ho.

---

D'ALTRA BANDA, VOSTÈ TÉ FAMA DE TENIR, EN EL SEU DESPATX, UNA POLÍTICA DE PORTES ABSOLUTAMENT OBERTES.

Sí, sí, completament. Que vingui algú, a mi em produeix plaer. Fins i tot, m'alegro si algú es dedica a temes meus –quan normalment, tothom és gelós que li toquin els “seus” temes. Per a mi, en canvi, perfecte si algú es fica amb el llibre de l'Anglada Camarasa i el fa nou i, si és necessari, amb un “fixa't la quantitat de coses que es va deixar aquest tí” –això sí, que ho faci amb cortesia. Perquè aquest treball consisteix exactament en això: anar col·locant una pedra sobre l'altra, de manera que la teva, encara que és necessària, arriba un moment que ningú no la veu perquè ja hi ha construït molt al damunt. És el que toca.

---

TORNEM A LA LLISTA I ENS TROBEM AMB EL CATÀLEG DE MOMPOU.

Aquest llibre va ser un encàrrec de la Fundació Rafael Benet, precisament. El vaig emprendre amb una gran il·lusió, perquè Mompou és un pintor que comença la seva carrera amb una exposició al 1907, i mor al 1968. O sigui que, a través de Mompou, es pot explicar, en certa manera, bona part del segle XX català – també amb les seves concomitàncies europees. A més, també hi havia una petita reivindicació a fer, perquè normalment no s'han fet biografies de pintors. El que sí s'ha fet molt, són llibres de pintors amb moltes fotografies – i poc text. Jo vaig deixar molt clar que volia fer una biografia (al final van ser unes 500 pàgines), que vaig procurar que fos el més documentada possible. Hi havia una feina feta prèvia, un inici de tesi doctoral que havia fet un professor de Belles Arts, que molt generosament em va cedir els seus materials. D'altra banda, la família de Mompou havia conservat fitxes, de tamany

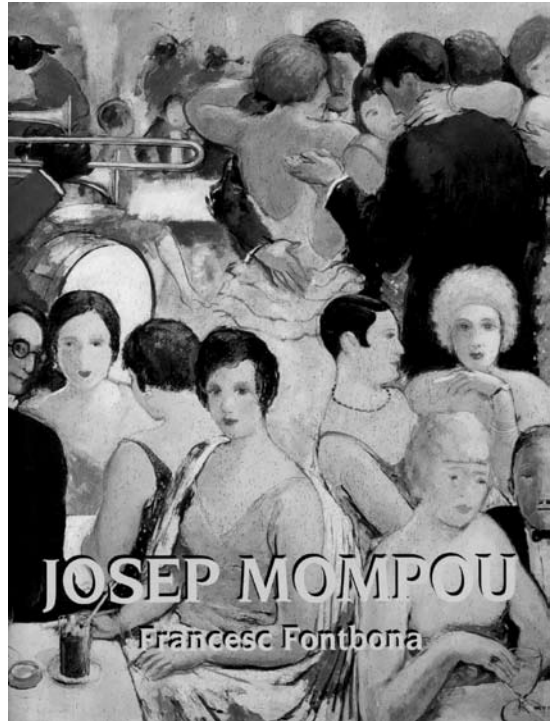

---

“Mompou és un pintor que comença la seva carrera amb una exposició al 1907, i mor al 1968. O sigui que, a través de Mompou, es pot explicar, en certa manera, bona part del segle XX català.”

---

postal, de bona part de la seva obra. Així, quadres que no vaig poder arribar a veure, els vaig poder documentar amb l'aval del propi pintor. També tenia una col·lecció de retalls de premsa molt ben

ordenats. I tot això és bàsic, perquè de vegades hi ha pintors bastant coneguts, però que no saps per on agafar-los perquè no hi ha ni una dada concreta. Tot plegat fa que aquest sigui un dels llibres que em fa més il·lusió, també perquè sembla que la història de l'art català tot sigui Picasso, Miró, Dalí i després Tàpies, però, en realitat, és molt més rica i complexa. És el que tracto d'explicar en aquest llibre.

---

ARA ARRIBEM AL QUE, CREC, ÉS UNA DE LES OBRES MÉS IMPORTANTS: LA SÈRIE SOBRE EL MODERNISME AMB L'EDITORIAL ÍSARD, EN CINQ VOLUMS, SI NO M'ÉQUIVOCO.

Són cinc, sí. En principi eren quatre, però els editors ens van venir a veure i ens van dir que estava funcionant millor del que s'esperaven i ens van demanar un altre volum. Es venien per subscripció, perquè és la manera que funciona. Si les poses a les llibreries, no en vens més de mitja dotzena. Però si aprofites una xarxa d'aquestes, que ja estan creades de fa molts anys (ja ho feia Carroggio, Enciclopèdia Catalana o Planeta), als venedors els interessa tenir una obra gran per oferir. De vegades, aquesta obra gran era fer volar coloms: molta fotografia i poca teca. Però si t'ho encarreguen a tu, fantàstic, perquè els pots donar el producte que volen però, al mateix temps, pots aprofitar-te d'aquests canals per tal d'omplir-los de contingut. I és clar, aquí hi vaig fer col·laborar més de 80 especialistes, els principals, o sigui pràcticament tothom— i amb total carta blanca per escollir-los. Hi ha les patums, però també els joves doctorands. Amb temes que fins aleshores no s'havien estudiat i que es van fer expressament per a aquesta obra, a base d'historiadors que els havien tocat de prop però sense ressò. En definitiva, si m'ho hagués proposat tot sol, no ho hauria fet. Perquè si alguna cosa m'ha ensenyat la vida és que si tens una idea i comences a trucar portes, les portes no se t'obren: si algun llibre meu s'ha quedat inèdit, mai no he aconseguit col·locarlo. En canvi, si estàs amatent i selecciones bé els encàrrecs que et fan, les coses surten. Així és com

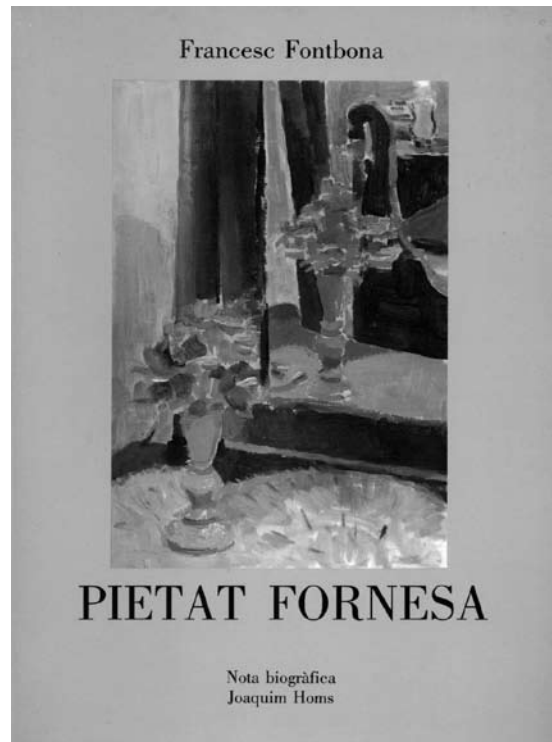

---

“En aquest país sembla que no hi hagi més cultura que la literària. Només cal veure els diaris i els seus suplementos culturals: catorze pàgines dedicades a la literatura, dues dedicades a l'art.”

---

he fet el 98% de les coses: acceptant el que em proposaven i intentant orientar-les en el sentit que em semblava més apropiat.

---

EN AQUEST LLIBRE FA UNA SÈRIE D'AFIRMACIONS SOBRE EL MODERNISME QUE M'AGRADARIA COMENTAR. LA PRIMERA ÉS QUE EL MODERNISME ÉS LA CRISTAL·LITZACIÓ DE LA RENAIXENÇA. PERÒ LA RENAIXENÇA SEMPRE S'HA PRESENTAT COM UN MOVIMENT BÀSICAMENT LITERARI.

És que en aquest país sembla que no hi hagi més cultura que la literària. Només cal veure els diaris i els seus suplementos culturals: catorze pàgines dedicades a la literatura, dues dedicades a art. Si tu fas un llibre de poemes (ara que hi penso, no sé per què al final no m'hi vaig dedicar), tens pràcticament garantit que en parlaran tots els diaris. Una altra cosa és que els venguis, però de parlar-ne, segur que en parlaran. En canvi, el llibre d'art està oblidat. Bé, crec que és el plus que hem de pagar per tots els atacs que rep la llengua catalana: com que són molts, aquests atacs, la llengua rep una protecció especial per part dels propis catalans. Això fa que l'art no estigui tan present i que la música (em refereixo a la música culta), sigui pràcticament ignorada.

---

QUINS SÓN DONCS ELS NEXES ENTRE AQUESTA RENAIXENÇA I EL MODERNISME ARTÍSTIC?

Amb la Renaixença, que no deixa de ser la versió local del Romanticisme, el país es mira a si mateix i es descobreix. Veu un Guifré el Pilós i se l'inventa i se'l reinventa, i es passa de rosca, però sobretot es descobreix. I això ho fa Aribau, i el Gaiter del Llobregat, però també ho fa Claudi Lorenzale, Pau Milà i Fontanals, Pelegrí Clavé, Espalter i tots els pintors de l'època. Això senta les bases d'una escola, moderna fins on podien ser moderns els romàntics del moment, a partir de la qual es dona l'esclat de tot un mercat artístic, donat a més que el país rutlla econòmicament, amb els creixements dels exemples (primer a Barcelona, però també a Girona, Tarragona). Al principi, és un mercat molt respectuós que ja hi havia, fins que als anys 80, hi ha uns quants que s'adonen que no n'hi ha prou amb això

i s'atreveixen a ser una mica més moderns, seguint el que veien que passava a Europa. Comencen aleshores a fer i a dir-se modernistes. Però per a mi, tot aquests procés és una cadena. Sense la Renaixença, ves a saber on hauria anat a petar: tant podria haver estat d'una manera diferent, com donar lloc a cent anys més de provincianisme cultural. De fet, tampoc no m'estic inventant cap teoria: hi ha un professor americà, Philip Joseph Cervera, del qual ja he perdut totalment la pista, que va fer una tesi doctoral sobre el modernisme amb aquesta frase final (si no recordo malament): "Pablo Picasso és, en definitiva, el gran fruit de la Renaixença". Des que ho vaig llegir, que penso que aquest senyor té tota la raó del món: si Picasso, fill d'un professor de Belles Arts de la vella escola, hagués aterrat a Barcelona i no hi hagués trobat tot aquest brou de cultiu, potser hauria acabat com un magnífic pintor d'història que hauria fet la setena versió del Puñal del Godo i després, alguna obra mestra amb el tema "Y aún dicen que el pescado es caro." I poca cosa més.

---

TAMBÉ DIU QUE EL MODERNISME NO ÉS UN ESTIL, SINÓ QUE ÉS UNA ACTITUD.

És claríssim. Es tendeix a simplificar, a identificar el modernisme amb aquelles línies corbes amb moltes flors, espiadimonis i una fada entremig. Això, com a màxim, és una part del simbolisme, que es vulgaritza i es converteix en la moda decorativa de l'Art Nouveau. Però el Modernisme no és això. Des que ens els anys 80, els de l'Avenç comencen a fer circular la paraula "modernista", és clar que es tracta de la conscient voluntat de ser modern i, aleshores, entenien ser modern estar a to amb els moderns de fora: sobretot de França, però també amb alguns d'Itàlia, Anglaterra, els països nòrdics o alemanys. I dintre de tot això hi ha aquest Simbolisme que comentàvem, però només és una part.

---

UNA ALTRA DE LES COSES QUE AFIRMA ÉS QUE, DURANT EL MODERNISME, L'ART QUE ES FA AQUÍ DESPERTA, PER PRIMER COP, UN CERT INTERÈS A EUROPA.

Efectivament. Abans hi havia hagut el cas Fortuny, que va ser un fenomen mundial, de manera que va volar i, de fet, va deixar de ser un pintor típicament català per convertir-se en un producte internacional del mercat de l'art, fins arribar a ser un mite, tant en vida com, sobretot, un cop mort. Però deixant-lo de banda, mai no hi havia hagut (i quan dic mai és que ens hauríem de remuntar a Guillem de Sagrera, el gran arquitecte d'Alfons el Magnànim a Nàpols) ressò per als artistes catalans, fins que els de la segona meitat del XIX s'instal·len a París i comencen a fer coses. Tampoc és que estiguem parlant de les primeres firmes; tenim per exemple el cas de Roman Ribera, o el de Francesc Miralles, un valencià que es va convertir en el pintor de les classes altes de la societat parisenca de l'època. També un tal Joan Sala, que ara ni el recordem, es va fer farts de pintar i exposar per als Salons de la capital. Després ja ve Nonell, que exposa en els salons dels impressionistes i els simbolistes, o Pichot que és un dels qui són en la famosa "sala de les feres" que va donar nom als fauves, o tota la sèrie de dibuixants, com Xavier Gosé, que es converteix en un gran il·lustrador de tot Europa, o Joan Cardona, que participa en totes les millors revistes il·lustrades del continent. Els seguirà la generació següent, Miró i Dalí. En definitiva, aquesta presència internacional de l'art català no es dona fins a finals del XIX. Encara que l'hauríem volgut més intensa i que tots aquests senyors haguessin fet més forat, però Déu n'hi do. De fet, hi ha un llibre, de la meua sèrie avorrida, que no el vaig fer jo sol però sí que el vaig impulsar, el Repertori de pintors catalans que exposen a París des dels inicis fins a 1914, que deixa clar com, fins a mitjans del XIX, eren poquíssims els artistes catalans que hi ha i, en canvi, a partir de l'Exposició Universal de 1855, quan hi van els de la generació romàntica, el nombre creix cada cop més i més. No són els reis del mambo, però hi viuen i treballen correctament: Miquel Blay, per exemple, té tombes al cementiri del Père Lachaise.

AQUEST PANORAMA TAN POTENT ES GENERI, INTERNAMENT, UNA ACTITUD DE REBUIG?

També és més complicat del que sembla. Perquè, encara que és veritat que són coses completament diferents, i que els noucentistes abominen dels modernistes clàssics, en realitat, ¿qui posa en circulació Sunyer com a gran pintor de la nova època (quan encara no se'n deia Noucentisme)? Joan Maragall. Joan Maragall, quan a l'any 11 Sunyer fa l'exposició al Faianç Català, amb una pintura absolutament diferent de la que es feia aquí, escriu un article a la revista *Museum*, saludant-lo com el gran pintor del moment. O sigui, que el gran poeta i intel·lectual del Modernisme dona una empenta al pintor emblemàtic del Noucentisme. També tenim el cas de Clarà. En l'exposició de l'11, quan tothom esperava que li donessin el premi i no el rep, se li organitza un d'aquells grans banquets de l'època i, allà, a les postres, Maragall li llegeix el poema en que el posa com el gran escultor de la Catalunya nova. I també *Els dolços indrets de Catalunya*, de Torné Esquius, que s'ha considerat un dels llibres que inaaugura el Noucentisme, porta pròleg d'en Joan Maragall. I en Maragall havia fet l'article de *Museum* perquè hi havia un senyor que li havia bufat l'orella: el Miquel Utrillo, que és la tercera pota del tríode del Modernisme –Rusiñol, Casas i Utrillo. Les coses, com deïem, són més complicades del que sembla. Si persones tan significatives modernistes com Maragall i Utrillo resulta que són els impulsors de l'art nou, és que no estem parlant de coses tan antagoniques. Simplement és que han canviat els gustos, potser el llenguatge, però al capdavall, tan modernistes com noucentistes tenien molt clar que volien tirar un país endavant. Què va passar, doncs? Bé, per una banda, el que ja he dit al principi: que els grossos, Casas, Rusiñol, Riquer es van apalancar. Al primer decenni del segle XIX, res del que pinta Casas tenia la força del que havia pintat abans, ni Rusiñol, ni cap altra. També va passar que, per raons que encara no tinc del tot estudiades, cap a 1903, detecto que a la premsa, que hi ha una crisi de vendes molt importants –fins a l'extrem que quan el propi Riquer,

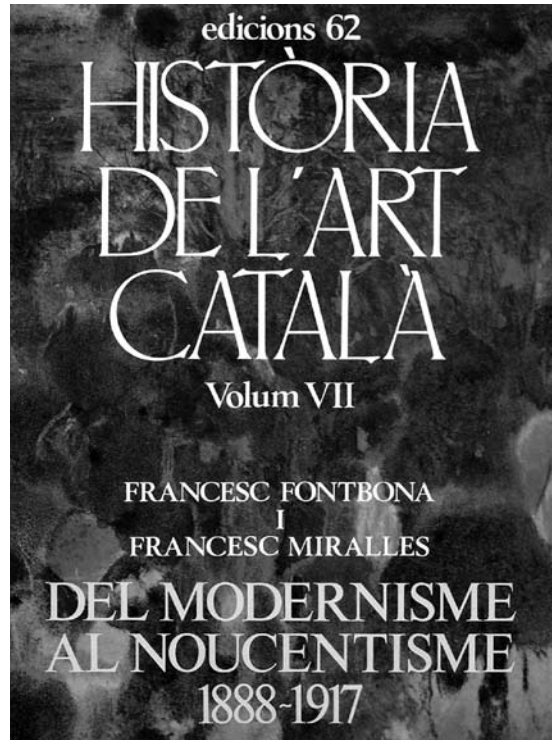
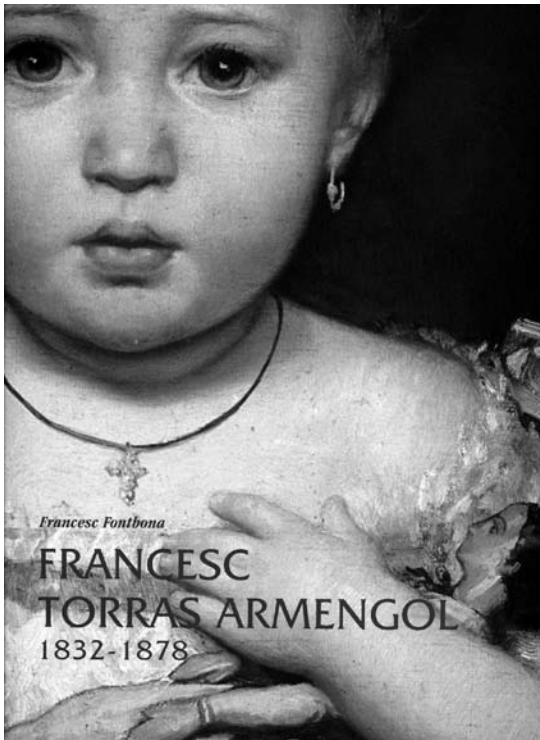

“El Noucentisme s’ha consagrat amb una imatge i qui dissenya aquesta imatge és Torres-García. Eugeni d’Ors, en el fons, és un personatge bastant superficial. Encara ara fa deixebles, en aquest país encara hi ha gent que vol ser petit Ors, actualment.”

em sembla, fa una exposició a l’any 1904, el titllen de valent. També, els Quatre Gats es tanquen al 1903. Hi ha uns anys d’atonía artística. Allà hi ha un sotrac. Que, d’altra banda, l’haurien d’omplir aquests joves que pujaven amb força, com Mir o Nonell, però que resulta que no sempre els fan cas. A alguns, de fet, els fan molt poc cas. No hi hagut mai, que jo recordi, tants artistes decebuts com en aquells anys. Nonell acaba tan fart que fins i tot,

momentàniament, arriba a tenir aquesta passió tan nostra d’engegar-ho tot i anar a Madrid –se li va passar i el tornen a reciclar. Pidelaserra, després del fracàs 1905, decideix deixar de pintar i no hi torna fins a 1928 –mentrestant fa alguns quadrets, però es dedica sobretot a l’empresa familiar. Mir, curiosament, es torna boig al 1904 i està del 4 al 6 al manicomi i, després, del 6 al 10, allà a l’Aleixar i a Maspujols, en repòs i allunyat del món. O si-

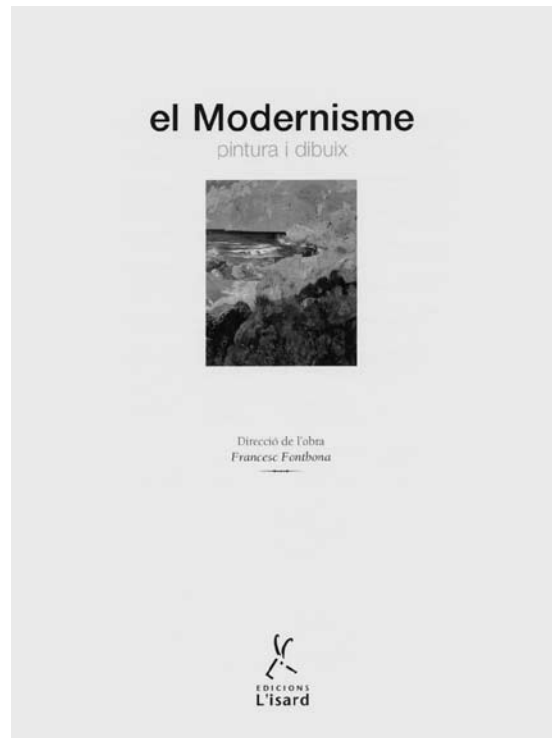
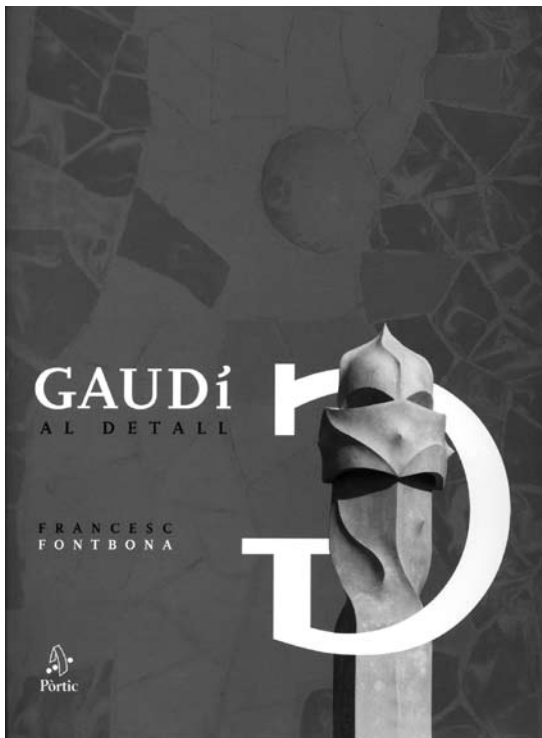

gui, que el buit que Casas, Rusiñol i companyia han deixat per apatia, no l'omplen els altres perquè el mercat està baix i perquè no es cohesionen la cosa. I no es cohesionarà de ple fins ben bé 1910 - 1911, que és quan aquesta nova promoció de Sunyer, Clarà, Casanovas, Torres-García, pren el relleu, i imposant unes noves normes. En aquest punt, Torres-García és molt important, perquè tot aquest gir al Mediterrani, que moltes vegades s'atribueix a Ors, és molt més clar en Torres-García.

---

#### QUIN VALOR TÉ DONCS LA FIGURA D'ORS?

Torres-García és la figura important. Amb el seu article a Empori, anima a oblidar-se de les “boires del nord” i girar cap al mediterrani. És, ell per tant, que dona contingut al Noucentisme. Ors, mentrestant, està fent noucentistes a artistes molt diversos: tan Clarà, com Sert, com Junyent, com Ismael Smith. És molt més clar Torres-García —una

altra cosa és que hi estigués o no d'acord, potser no s'haurien d'haver ficat a ser mediterranis. En tot cas, el Noucentisme s'ha consagrat amb una imatge i qui dissenya aquesta imatge és Torres-García. A Ors, el que no se li pot negar és que va tenir una capacitat de seducció enorme. Jo encara he viscut com la generació del meu pare estava fascïnada per l'Ors, malgrat que no li perdonaven que s'hagués fet falangista i que s'hagués passat al castellà i se n'hagués anat a Madrid. El que sí que va aconseguir, i se li ha de reconèixer, és que tota una generació de joves, cultes, es tiressin damunt el Glossari com el pa beneït. I la veritat és que quan te'l rellegeixes, penses, mira que en deia de vaguetats, d'atzagaiades i de paradoxes. Et posava un títol i després et parlava de tot menys del tema del títol. Deia el que ningú no deia. O sigui, se li pot valorar que és un personatge molt propi, molt seu, que va tenir aquesta capacitat de seducció que d'altres, amb més mèrits, no tenen. Però Ors, en el fons, és un personatge bastant superficial: desarmava la gent per la manera, amb

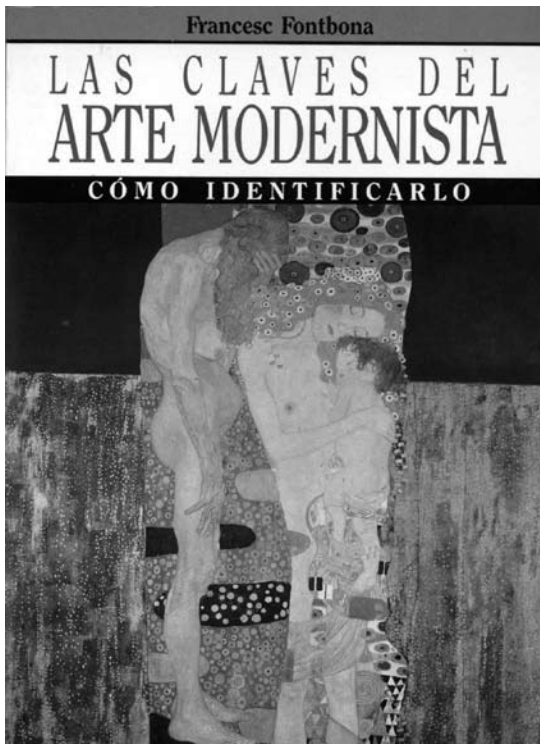

aquell to tan aixís. Un to que encara ara fa deixebles, en aquest país encara hi ha gent que vol ser petit Ors, actualment. L'últim, Salvador Sostres, amb la seva columneta a l'Avui (que ara ja no surt) i aquell elitisme reconcentrat i aquelles ganes de fi-blar i, en definitiva, aquell no dir-te res sòlidament agafat. A Ors, un li podia dir el contrari del que ell havia defensat la setmana abans i ell ho subscribia –mentre li sonés bé. Les columnes de Sostres, amb aquell jugar amb coses serioses, són caricatures de les Gloses de l'Ors. Sense Ors, no s'haguessin escrit mai – i ja han passat 100 anys!

---

PARLEM DELS EXTREMS DEL MODERNISME. COMEN-  
CEM PER GAUDÍ: ¿ÉS INESGOTABLE, HI HEM DE TORNAR  
UN I ALTRE COP?

Potser fa uns trenta o quaranta anys enrere no era així, però ara Gaudí ja és una figura totèmica. Agra-  
di o no agradi, la realitat de Gaudí serà de per vida.

Per a mi és un personatge d'una envergadura de Mi-  
quel Àngel. Com ell, era polifacètic i, a la vegada,  
total. No és només un professional de l'arquitectura,  
sinó tot un cosmos. Gaudí ja està instal·lat en la his-  
tòria de la cultura no ja catalana, sinó universal. I  
s'hi estarà tota la vida i rebrà relectures, com totes  
les grans bèsties culturals.

---

SEMBLA PERÒ, QUE TENIA UN PECAT D'ORIGEN, EL SEU  
TRADICIONALISME. QUAN SE SUPERARÀ AQUESTA VISIÓ  
ESTRETA?

Bé, Gaudí era tradicionalista en el camp social i en  
el camp religiós. Però en canvi, a l'hora de fer una  
obra artística, fa una cosa absolutament diferent del  
que ningú no havia fet, ni a la seva època ni en to-  
tes les anteriors. S'inventa un nou llenguatge i una  
nova tècnica, i s'ho inventa amb tota la força. De  
vegades veus que algú que no ha fet res més que els  
deures i un bon dia decideix que està a l'avantguar-  
da. I hi insisteix un i altre cop. En canvi Gaudí, sen-  
se ni proposar-s'ho, estava clarament a l'avantguar-  
da. Fins al punt que André Bréton, quan ve aquí i fa  
la conferència a l'Ateneu, diu que en aquesta ciutat  
s'estava fent un edifici que li "agrada enormement,  
malgrat que és una església". Uns anys més tard,  
Paul Éluard diu, en un acte públic a Barcelona,  
que Gaudí era un surrealista. Si tot això ho hagués  
sentit Gaudí els hauria engegat a tots plegats, però  
és que era veritat: era un surrealista que es picava  
el pit i resava no sé quantes vegades al dia. És el  
que Dalí, que era molt més sincer del que la gent  
es pensa, va dir en aquell gran article a Minotau-  
re, amb fotografies del Man Ray. I d'altra banda,  
la mateixa generació que adorava a Ors, deia que  
la Sagrada Família era una mona de Pasqua. Però  
això va passar també a altres llocs: el cas de la Casa  
del Poble de Victor Horta a Brussel·les, l'edifici em-  
blemàtic de l'Art Nouveau belga, el van enderrocar,  
físicament, a l'any 1966.

---

UN ALTRE DELS EXTREMS DEL MODERNISME SERIA  
NONELL. QUINA PROJECCIÓ TÉ ACTUALMENT?

A fora, se'l coneix com el precursor de Picasso – fins i tot en un llibret del Que-ce-jais. I se'l coneix així des de fa temps: per exemple, ja surt a l'exposició de Sources du Vingtième Siècle, dels anys 50, comisariada per figures com Nikolaus Pevsner i altres. I com que Picasso és tan gros internacionalment, Nonell sempre portarà aquesta etiqueta. Pel que fa a casa nostra, Nonell passà el silenci dels morts: després de la seva mort, hi ha uns anys que no se'n parla, fins que al 1915-1916 el recuperen amb l'exposició al Faianç. I tot així, als anys 40 i 50, encara que se'n feien llibres, Nonell era assequible. Ara Nonell és presentable internacionalment, però el que passa és que un pintor d'un sol registre, bàsicament de figura, amb uns recursos expressius bastant repetits. Per això jo, de tota aquella generació, valoro molt més Mir. És veritat que va viure molt i que, com Casas i Rusiñol, va haver-hi un moment que es va estancar. Però el Mir de Mallorca o del Camp de Tarragona, el pots posar en un museu d'art contemporani o d'art del segle XX i et sortirà el Chirac de torn que se sorprendrà.

---

RESPECTE A MIR, HI HA LA IDEA D'UN GENI QUE PROMETIA MOLT, PERÒ QUE L'AMBIENT VA MATAR.

Jo no crec que sigui un tema d'ambient. Si ens hi fixem, nosaltres coneixem els artistes sobretot per les seves obres de joventut, quan fan l'esclat –deixant de banda monstres com Picasso i altres. Als artistes normals, hi ha un moment que se'ls acabava la bufèra i, llavors, els queda l'ofici. En el cas del Mir, quan ja s'ha equilibrat mentalment, decideix viure bé i ja està. Però aquest Mir no ens ha d'amagar el Mir de principis de segle.

---

EN AQUESTS VOLUMS SOBRE EL MODERNISME QUE ESTEM COMENTANT, ES DÓNÀ L'ALTERNATIVA A HISTORIADORS JOVES. QUINS EN DESTACARIA?

N'hi ha bastants. El que passa és que molts d'aquests historiadors nous, com que s'han centrat en el tema de la seva tesi doctoral, són superespecialistes, però

potser encara no s'han atrevit a ser més generalistes. Tampoc no vull destacar-ne cap, perquè qualsevol dels capítols està fet per algú que hi entén. Per no haver-los de citar, prefereixo, en canvi, assenyalar-ne un que encara no surt allà: és l'Eduard Vallès. Ell és fill d'Horta de Sant Joan i nebot de Manuel Pallarès, el gran amic que Picasso tenia allà. Això l'ha portat a tenir un interès enorme per Picasso, de manera que ara és el català que, sense cap mena d'exageració, sap més de Picasso. I deu tenir 38-40 anys. Va fer un llibre fantàstic, que van publicar a Sitges, sobre la relació entre Picasso i Rusiñol, amb descobertes importants i amb un coneixement molt profund de l'època i de la història de Picasso.

---

PER PARLAR UNA MICA DEL FUTUR: QUINS TEMES QUEDEN PER EXPLORAR DINS DE LA HISTÒRIA DE L'ART CATALÀ?

De monogràfics, molts. Encara avui, no hi ha un catàleg general de l'obra de Nonell. Ja hi ha qui ho està fent, la Glòria Escala, que ja ha fet de comissària d'un parell d'exposicions importants i porta anys inventariant-ne i destriant-ne l'obra. De Mir, només tenim el que el Miralles, parcialment, ha anat traient: el Mir de Vilanova, el de Tarragona, però falta el catàleg general amb un estudi general. Com a temes, queda per explorar, encara, la presència catalana a París i fer-ho a fons. Hi ha, d'altra banda, personatges totalment oblidats, com Aleix Clapés, Josep Maria Xiró i altres. O tota la carrera internacional de Ricard Canals, que va tenir com a marxant Durand-Rouel. Falta per fer, també, un estudi en profunditat del paper que va jugar Kahnweiler, gran amic i marxant de Picasso, però també del Manolo, de Togores, i de no sé quants més. Perquè, de l'art, no només n'hem d'estudiar els artistes, sinó també la sociologia. Un dels grans estudis pendents de l'art del segle XX és l'estudi dels mecanismes de difusió: Kahnweiler, Vollard, Berthe Weil, Aimé Maeght i altres.

---

M'acomio i marxo amb un llibre seu a les mans, que porta la dedicatòria "a qui ha tingut la paciència

—sense precedents— d’empassar-se la meva bibliografia. / El meu ego li ho agraeix”. Bé, em comprometo a fer-ho realitat en poc temps: és l’exercici perfecte per aprendre com s’ha de fer història de l’art.

#### BIBLIOGRAFIA BÀSICA DE FRANCESC FONTBONA:

*La crisi del Modernisme Artístic*, Barcelona: Curial Edicions Catalanes, 1975.

*El paisatgisme a Catalunya*, Barcelona, Destino, 1979.

Amb Francesc Miralles. *Anglada Camarasa*, Barcelona: Polígrafa, 1981.

*Història de l’Art Català: Del Neoclassicisme a la Restauració (1808-1888)*, Barcelona: Edicions 62, 1983.

Direcció i pròleg a *Inventari d’artistes catalans que participaren als Salons de París fins l’any 1914*, de Sílvia Flaquer i Revaud i

M. Teresa Pagès i Gilibets, Barcelona, Diputació Porvvincial, Biblioteca de Catalunya, 1986.

Amb Francesc Miralles. *Història de l’Art Català: Del Modernisme al Noucentisme; 1888-1917*, Barcelona: Edicions 62, 1985.

Amb Roger Alier, Joan Bassegoda Nonell, Eduard Escartín i Jordi Ribera. *El Cercle del Liceu. Història, art, cultura*, Barcelona: Edicions Catalanes, 1991.

La xilografia a Catalunya entre 1800 i 1923. Biblioteca de Catalunya, Barcelona, 1992.

Amb Victòria Durà. *Catàleg del Museu de la Reia Acadèmia Catalana de Belles Arts de Sant Jordi. I-Pintura*, Reial Acadèmia Catalana de Belles Arts de Sant Jordi, Barcelona, 1999.

Josep Mompou. *Biografia i catàleg de la seva obra (pintura, gravat i tapís)*, Editorial Mediterrània, Barcelona, 2000.

Direcció i capítols de *El Modernisme*, Edicions l’Isard, Barcelona, 2002-2004 (5 volums).

<http://francescfontbona.cat>



## BUTLLETA DE SUBSCRIPCIÓ A LA REVISTA RELLEU

SUBSCRIPCIÓ ANUAL (4 NÚM.): 28 €

Desitjo rebre periòdicament la revista RELLEU a partir del núm.

Fotocopieu o retalleu aquesta butlleta i trameteu-la a:

REVISTA RELLEU  
C/ARAGÓ 287, 3r 2a B  
08009 BARCELONA

Nom .....  
Cognoms .....  
Adreça .....  
Telèfon .....  
CP-Població .....

*Domiciliació de rebuts en banc o caixa.*

*Sr. Director, li prego que atengui, amb càrrec al meu compte/llibreta, els rebuts que li presentarà la Fundació Rellu.*

Titular del compte .....  
Banc o Caixa .....  
Adreça de l’agència .....  
CP-Població .....

Codi Compte Client (CCC)

entitat                      oficina                      control                      número del compte



Data

Signatura del titular del compte o la llibreta

---

# TAULA RODONA: LA CATALUNYA QUE VOLEM

---

FERRAN SAEZ

*Filòsof i Escriptor*

M. MILIÁN MESTRE

*Analista i Escriptor*

JOAQUIM FERRER

*Historiador*

---

MODERADOR: JOSEP SOLÀ

---

El títol de la taula rodona que plantegem dona peu a iniciar un procés de reflexió que segurament ens portaria mesos, per no dir anys. De fet, això és el que hem estat fent els catalans al llarg de la nostra història més recent: intentar definir la Catalunya que volem.

D'entrada, haurem d'ésser molt concrets i ens caldrà d'evitar fer moltes proclames al vent. Per això, plantejaríem marcar aquesta taula rodona en base a tres preguntes molt concretes que els ponents haurien de respondre en aproximadament 5 minuts cada una.

Abans que tot deixi'm presentar cada un dels ponents. Potser el ponent de la meua esquerra, (El Sr. Joaquim Ferrer) com que ja s'ha presentat abans, només incidir en un tema que voldria recordar i és el fet que entre els anys 1974 i 1977 va ser militant de Reagrupament Socialista Democràtic. Per sobre de tot, jo destacaria que va ser Conseller de Cultura de la Generalitat de Catalunya durant els anys 1985 i 1988, i va ser Diputat al Parlament i Senador i Portantveu del grup Convergència i Unió al llarg dels anys 1998 i 1999. Al meu costat tenim el sr. Ferran Saez i Mateu, nascut al 1964, doctor en filosofia per a la Universitat de Barcelona i professor titular de la facultat de ciències de la comunicació i de la Uni-

versitat Ramon Llull. Ha publicat nombrosos articles a les principals revistes culturals del país. D'entre els seus llibres destaquen els d'assaig sobre el pensament polític: "la invenció de l'home", "Dissortacions" i ha traduït i publicat part de l'obra de Motaigne; actualment la seva principal línia d'investigació és la que correlaciona democràcia i comunicació.

Finalment, al mig de la nostra taula rodona tenim el sr. Manuel Millan i Mestre, polític i periodista. Ha intervingut en altres ocasions en el curs d'estiu del GEN. És llicenciat en geografia i història i va ser fundador de solidaritat catalana.

Si volen afegir alguna qüestió..., sinó per començar, la primera pregunta que els formularia seria referent a l'entorn. Els proposaria fer un petit DAFO, com si fóssim en un curs d'estratègia. M'agradaria plantejar quins són els impediments, quines són les amenaces, i alhora quines són les oportunitats que se'ns plantegen a Catalunya davant d'aquest objectiu comú que hem definit que és l'assoliment de la plenitud de la nació catalana. Que ens fa ser resignats; que ens fa estar el replà que hem definit a l'editorial.

FERRAN SAEZ

---

Aquesta setmana surt publicada una entrevista a la revista *El Temps* a la qual em preguntaven això, per casualitat. Sembla que aquesta setmana tocava parlar d'això de totes passades. Si el plantejament és aquest, de coses positives i de coses negatives, oportunitats, etc. evidentment es podrien fer molts tipus d'anàlisi.

Jo començaré amb el que eufemísticament es deia abans, plenitud nacional i tothom sap què vol dir independència. I per tant, i com que aquí no ens espia ningú li direm independència amb tota la tranquil·litat del món.

Jo, el que m'agradaria distingir per veure el que són oportunitats i el que no són oportunitats, és entre l'independentisme programàtic, que de moment no veig enlloc, i el que jo anomeno independentisme màgic.

Independentisme màgic és suposar que hi ha un botó, i que si es prem aquest botó arribarem a

la independència. Hi ha un petit problema i és que no conec ningú que m'hagi dit on era aquest botó. Si algú me'l pot indicar, demano tanda i vull ser el primer en apretar-lo, que consti ara. Llavors el que hi ha de positiu i el que hi ha de negatiu en això es que d'una banda pot semblar que això és engrescador, que això és estimulants, ...etc, però de l'altra, probablement perquè això encara no ha passat, pot generar una gran frustració.

És a dir, si a mi em diuen que hi ha un botó que s'apreta i que a l'any 2014 porta a la independència i arriba l'any 2015 i no ha passat absolutament res, jo no crec que això sigui en absolut estimulants sinó que serà frustrant. Si aquest independentisme màgic del botó inexistent que s'ha de tocar, però que ningú no diu on s'ha de tocar portés en un independentisme programàtic, anant de pas en pas i, per exemple, convencent Obama. Perque aquestes coses funcionen així, trucant a Washington, no funcionen en recintes com aquest. Nosaltres podem fer tots els focs d'artifici que volguem però en realitat la cosa es defineix trucant a Washington. El dia que decidim trucar a l'Obama haurem passat de l'independentisme màgic a l'independentisme programàtic. Com que no tenim el telèfon ens hem de quedar amb aquesta tensió, que no solució. L'independentisme programàtic no hi és i l'altra probablement generi més frustració que no pas engrescament.

M. MILIÁN MESTRE

Bé, jo havia fet els compartiments de les quatre correlacions: l'escenari català, l'escenari del context espanyol, l'escenari europeu i l'escenari dels continents i les societats alinees. No hi haurà temps, per tant, no podré entrar en aquest llarga anàlisi que havia dissenyat. Però si voldria dir que jo tinc un concepte distint, probablement jo sóc el més distint dels ponents i jo no hi crec en la independència, però sí que crec en l'absoluta necessitat de defensar la identitat cultural i nacional amb totes les seves conseqüències, i per tant, aquesta és la baralla que, des d'un punt de vista dialèctic pot encaixar.

Ara, per a mi hi ha dues realitats molt clares en aquest moment, dues realitats que emmarquen, si

hem de ser sincers, en la construcció d'un esquema i una mica el que tu deies del botó.

L'esquema per a mi s'ha de muntar sobre l'anàlisi de realisme absolut de qui som i com estan les coses del nostre entorn i un cert escepticisme empíric a conseqüència dels coneixements, que tenim de la història i de l'experiència passada, que han portat a unes frustracions sistemàtiques que es poden perfectament reproduir. Dit això, jo entraré esquemàticament a centrar els quatre escenaris.

Primer escenari: la societat catalana avui. Jo seré molt cru, és una societat decadent, sense lideratge. Jo no havia vist mai Catalunya (jo porto aquí des de 1951), em vaig educar la primera ensenyança al Pirelló i, la secundària, pedagogia i filosofia a Tortosa... jo no havia vist mai una carència de lideratge com aquest moment a Catalunya.

Segon: és una societat prostrada, no frustrada, sense idees ni projectes encisadors que la gent vegi que aquí hi ha un senyor que manifesta un projecte com va tenir Jordi Pujol en el seu moment, però tard, i Tarradelles,... que marquen un camí que la gent segueix. Hi ha un desànim per la situació econòmica i social molt agosarat. Jo estic a la Junta de Foment, i la Junta és un plor, un autèntic plor. Hi ha un desencís de la política com jo no havia vist mai en temps de Franco. Aleshores lluitàvem contra Franco. Ara no, què passa? Hi ha una opinió pública que no acaba d'aclarir i esvaire l'horitzó i, hi ha un absentisme electoral, que és un fet axiomàtic, que la gent no vol anar a votar i ni ara l'Estatut de Catalunya.

I, per fi, hi ha una ciutadania molt cansada, hi ha una fatiga respecte a la injustícia estructural, que, des del punt de vista fiscal, se sotmet Catalunya des de fa 50 o 60 anys o més i la gent veu que no ens ensortim, que no millorem. I ni els castellans, com diria Tarradelles, volen escoltar-nos a nosaltres.

Aquest és un esquema que, evidentment, es un esquema que està ple d'exageracions. A les definicions cal admetre molts matisos i evidentment no tenim temps per fer-ho.

Però sí que voldria dir una cosa sobre aquest esquema primer. Catalunya, en aquest moment té una dolència de lideratge que no havia vist mai, és començant per la societat civil. A mi el lideratge

polític em preocupa relativament ben poc. El lideratge social, el lideratge de la burgesia del segle XIX i part del segle XX perquè, és clar, en temps de Franco, Rivera Rovira feia un cert lideratge i això ha desaparegut. Ara jo no en veig cap.

Segon punt de l'esquema que en va presentar, el context espanyol. Catalunya ha perdut crèdit i hem perdut el lideratge que teníem, tots donàvem per suposat que Catalunya era el motor d'Espanya. En aquest moment això ho qüestionen i, a Madrid, ho argumenten dient "som ara més motor nosaltres, que els catalans." Hi ha una injustícia fiscal estructural que fa perdre potencialitat a Catalunya com a motor i, en conseqüència, ens està carregant d'una càrrega de tal calibre que anem en caiguda "libre". Catalunya per si mateixa no pot desenvolupar les seves potencialitats. Ho estem veient, per exemple, en les infraestructures. Tenim aquelles infraestructures que nosaltres paguem a un sobrecost, que és el peatge. No gaudim, com Andalusia, amb els recursos de l'Estat que molts deriven de Catalunya, allà les fan gratuïtes.

Els grans partits sols volen posar un fre a la potencialitat política de Catalunya i jo crec que hi ha una mala intenció...per exprimir més i més fàcilment la capacitat fiscal dels catalans. Ni el PP, ni el PSOE ni el PSC són partits que realment vetllin per l'interès de Catalunya. Volen tenir Catalunya al seu costat però no tenen cap interès en què sobresurti Catalunya.

Quart: ens han blindat en un concepte que per a mi és molt perillós, és un concepte o un precepte que és el de la solidaritat interregional i molts s'ho han cregut i ho han admès i jo no m'ho he cregut mai és a dir, la solidaritat interregional comença per la solidaritat amb tu mateix i amb els teus propis interessos. Si jo tinc una economia forta a casa meva podré ajudar els altres. Si a mi em redueixen els meus recursos difícilment podré ajudar els altres. Per tant, aquest concepte o aquest precepte jo no l'he entès mai. Diria que som víctimes d'això i fa que si, al sud d'Espanya són privilegiats respecte del nord, que som nosaltres, no els bascos que tenen tots els recursos (absolut respecte a nosaltres), que ens porta a una penúria, i que per aquest camí

no en sortirem. No sé per la via de la independència, que jo crec que no és viable, pot ser que per aquí se'n pogués sortir, però el que és evident és que de la manera que hi estem posats no ens en sortirem.

Hi ha un condicionament total al creixement nostre, perquè d'alguna manera jo diria que hi ha una mala intenció des que van obrir les portes de Catalunya per que vingués molta immigració a Catalunya, més de la que necessitava. Perquè és la manera d'esmortir el projecte de Catalunya. Hi ha una mistificació de la nostra societat aprofitant precisament aquest pretext de la possibilitat d'obrir les portes de manera absoluta a la immigració.

Jo estic molt en contra d'aquest descontrol migratori que curiosament es produeix a Catalunya, València i, una mica a les Balears. No es produeix al País Basc. A Madrid sí, perquè és lloc d'acollida i de creixement. Però a altres comunitats aquest problema no el tenen. Ni a Galícia no el tenen, ni a Extremadura tampoc. I, a Andalusia, el tenen, però tan se'ls en dona perquè el 50% d'Andalusia viu de la subvenció pública, qui no és funcionari és un aturat. El 50% viuen del "gameló" i el ERE i totes aquelles històries del passat de les peonades segueixen funcionant, la qual cosa està provocant un desastre a la infraestructura que cap sistema democràtic espanyol no vol eliminar. Un vici que acaba decantant el sistema democràtic a favor de l'esquerra. Estan absorbint la voluntat d'un poble, com l'andalús, que dona un contingent molt gran de vots i està totalment condicionat a l'esclavatge pel que suposa el finançament, que li ve de l'Estat.

Tot això ens aporta a una desactivació de la societat civil, que està trista i està molt apagada Hi ha una denúncia que jo no passaré d'aquí...denúncia que voldria fer perquè la tinc al cor: l'enorme covardia del lideratge social de Catalunya. La nostra burgesia ha dimitit. Ja no és la burgesia del segle XIX o del segle XX. I aquí, fixeu-vos que l'interès, la sortida: "jo" mentre estigui el poble a cobert, que plorin els altres. I, això, al poble, el malmet. Això és el que no ha estat mai estudiat a Catalunya. Caldrà estudiar les arrels sociològiques d'aquest fenomen.

I és que aquestes arrels són les que fan que l'esquerra estigui molt satisfeta perquè pensa que Catalunya mai més no deixarà de ser d'esquerres. Per que com l'han implantat d'esquerra emigrada, evidentment cultivant l'emigració sociològicament, més que el català antic. D'això ningú no en parla, ningú ho diu perquè queda malament. El tema de la immigració i dels musulmans sona malament, és racisme, cosa que és mentida, però aquí hi ha la trampa i la falàcia que ens han posat.

I, finalment, a casa nostra ens han dit que hem de hem de créixer com a poble, com a nació. Ja he dit, però, que jo no crec en la independència com a poble i com a nació, no es veu clar, en l'anàlisi sociològica de la realitat catalana.

Si utilitzem el llenguatge de Candel, en aquest moment governen els altres catalans i els altres catalans pensen que governaran insecula-seculorum-amen...la qual cosa, a mi, no em fa cap gràcia, per que si fossin superiors en la condició intel·lectual, en l'aportació d'idees, en la valentia d'emprendre un lideratge nou jo diria: endavant als altres catalans. Però jo em temo que entre Pujol i Montilla hi ha una diferència substantiva. Conseqüentment, com veureu, aquí hi ha un problema important de desidentificació social amb el problema de la catalanitat. El realisme, ens ha de fer veure tal com és la situació. Però no és un diagnòstic equivocat del canvi, que ja té la metastasi de les primeres exploracions canceroses.

I com que no hi ha més temps i no puc continuar acabaré les altres dues parts. Però sí que vull significar el que és una mica la síntesi. Europa no ajudarà a Catalunya en el camí cap a la independència, sinó tot el contrari. I si algú té algun dubte que vagi a Brusel·les, que escolti i que treballi. Jo, per exemple, he estat 9 anys a l'OTAN i sé els criteris. Els criteris són precisament matar les efervescències nacionalistes que puguin conflictuar al si de l'OTAN o de l'ens superior que és la Unió Europea.

Però aquí s'ha donat una paradoxa que tampoc a mi no m'agrada, com a exemple, que és un mal exemple per a nosaltres: Kosovo. Kosovo ha tingut una independència paradoxal. Aquest exemple significaria els altres dos punts que no desenvoluparé en aquesta anàlisi: el del conjunt europeu i el de la seva interrelació amb les altres societats o continents.

paré en aquesta anàlisi: el del conjunt europeu i el de la seva interrelació amb les altres societats o continents.

Kosovo és una pàtria d'uns senyors que han estat menystinguts i desterrats. I és una pàtria d'uns

---

**“Independentisme màgic és suposar que hi ha un botó, i si es prem aquest botó arribarem a la independència. Hi ha un petit problema i es que no connecta a ningú que m'hagi dit on era aquest botó.”**

---

senyors que han arribat emigrants i pel “ius sanguinis” s'han imposat als drets històrics i el “ius solis”. I qui no ho vulgui veure està absolutament cec. I això ho han fet les Nacions Unides, la OTAN i la Comunitat Europea i tan sols Espanya i algun altra país han dit que no perquè tenen la por que això pugui plantejar-se a casa seva.

Si analitzen vostès la perspectiva que jo he donat anteriorment i, aquí la gent de l'esquerra està molt ufana perquè pensa que té garantitzat el futur perquè és més majoria, automàticament vostès poden treure'n les conclusions: el “simlis simen enqueris” que diem a la classe d'escolàstica. A Kosovo hi ha uns senyors que van emigrar que són els albanesos, que van ser més i que per la batalla demogràfica van acabar abarçant la majoria absoluta i, naturalment, la independència a la pàtria fundacional de Sèrvia. És com si, aquí, si vénen uns senyors que s'apoderen de l'Empordà, s'apoderen de Montserrat i, com que són més, imposen la independència i els organismes internacionals diuen sí, perquè en són la majoria, la voluntat democràtica.

A mi aquest tema m'ha toca fa 4 o 5 anys, a l'OTAN ja ho deia a les reunions Recordo un seminari a Suïssa, a Lausanne, on vaig tenir una forta enganxada sobre aquest tema, i aquest tema, tal com s'ha resolt apareix un pèssim precedent. Si aquesta és l'esperança d'una possible independència, fixeu-vos bé per quins paràmetres arriba aquesta independència. Al contrari a la nostra voluntat, al nostre interès o al botó que deia el Ferran. Penso que això porta un escenari preocupant. En aquest escenari preocupant acabes plantejant una sèrie de qüestions en cadena, en les quals no cal entrar-hi perquè acabaríem pensant que aquest sistema democràtic que està tan qüestionat per la evidència dels fets econòmics i pel desencís de la societat i dels ciutadans al davant de classe política i la carència de lideratge a casa nostra, lideratge amb Espanya, lideratge a Europa, aleshores el que ve no m'agrada gent. Gràcies.

Moderador: JOSEP SOLÀ —————

Segurament Kosovo no és un exemple de generositat, però hauríem de continuar analitzant aquest entorn, aquesta primera situació de les amenaces i les oportunitats cap a la consecució d'aquest objectiu.

JOAQUIM FERRER —————

Intervinc de manera per contestar la pregunta del principi. amenaces i oportunitats. Jo les amenaces al procés a la Catalunya que volem, les veig dintre de Catalunya. És a dir, en el nostre camp, per entendre's. És en el nostre camp que es van produint generacions polítiques.

Això són com els senyals del vi. Una generació política és fruit dels condicionants socials, econòmics, culturals, espirituals, és una evidència que la generació que ha substituït la generació, que en diem de la transició, ha plantejat unes determinades operacions que a Catalunya ha estat un nou Estatut d'Autonomia.

En fi, encara que es veu quina és l'evolució, segurament pot ésser prematur jutjar-la, perquè està en un procés d'aplicació amb totes les dificultats. Ara, el que sí que és preocupant és que aquesta nova ge-

neració s'ha reduït o ha fixat els seus objectius en la solució de Catalunya. Estrictament.

Jo crec que el catalanisme sempre ha plantejat aquesta defensa de Catalunya d'una manera molt més àmplia, amb un resultat i pensant en la prioritat de Catalunya i amb una defensa i amb un desplegament d'energies molt més ampli.

Concretament, jo sóc crític respecte a què no s'han aprofitat prou, almenys ara, les possibilitats que té aquesta constitució espanyola. A Catalunya, actualment cau bé criticar aquesta Constitució, la Constitució del 78. Aquesta constitució, en mans de segons qui, no dóna res. ens mans de segons qui pot generar un concepte que es diu la dinàmica constitucional, que permet anar plantejant nous graus d'autogovern. No solament l'Estatut, sinó de canvis a l'estructura de l'Estat.

Aquesta és una via que, de moment, la classe política catalana no s'hi dedica. Això, des del meu punt de vista, ens empobreix. S'ha plantejat només (i, em direu, és lògic, ho és. però és insuficient) calen conviccions i intel·ligència. Han plantejat només un nou Estatut, perfecte, però el catalanisme, tradicionalment, sempre ha plantejat en la defensa de Catalunya, una defensa molt més àmplia.

Vull recordar un exemple. El 1882, la Unió Catalana quan convoca la gent a Manresa per fer el que és dirà les "Bases de Manresa", la gent que va anar a Manresa era, com som nosaltres. però van plantejar la necessitat d'una Constitució regional. Era l'ideal dels reunits d'allà, no. Però era el pas següent.

Jo crec que a part de molts altres elements amb els quals hem de comptar que circulen per Catalunya, doncs un cert desconeixement, una certa resignació. Hi ha des d'un punt vista polític, l'abandó algunes vies que podrien ser molt interessants de cara a reforçar el desplegament de l'autogovern de Catalunya.

Quan a les oportunitats, no es donen, es creen. Vull citar un altre cas. En els últims vint anys del franquisme, l'oposició catalana al franquisme va plantejar com a reivindicació recuperar l'Estatut de 1932, sabent que era una birria, que havia estat una birria, que era un Estatut de "nyigui nyogui" però tenia un gran avantatge, el realisme propi del catalanisme, era un fet real que havia existit, era un signe

de normalitat i es va coincidir normalment en reivindicar aquell estatut de 1932. És a dir, aquesta capacitat d'entendre la dinàmica de les coses i després la capacitat de plantejar operacions més àmplies que la d'estrictament l'Estatut d'Autonomia, a mi em sembla que empeteixen la nostra defensa de l'autogovern. Ja hem dit abans que cal conviccions i intel·ligència. Jo crec que, de cent oportunitats avui els sectors polítics de Catalunya n'utilitzen escassament 40 ... De vegades observo dir que la via autonomista s'ha acabat i sense dir que està a punt de començar. Si Catalunya es vol retirar del discurs autonomista del sentit que tenia la constitució del 78. És evident que "Castilla", que Castella és un Estat uniformista i centralista. És evident. Històricament ho sabem, això. Allà només hi ha plantejaments centralistes i uniformistes. Si Catalunya no intervé posant llenya al foc en el sentit de la diversitat, de la assimetria de l'aprofundiment de l'autogovern. És evident que l'estat espanyol tendeix, com estructura, anar derivant cap a uns paràmetres que no ens interessin gens. Aquestes són deficiències que no són atribuïbles allà. Són deficiències que són atribuïbles aquí exactament.

Moderador: JOSEP SOLÀ —————

Sembla ser que hi ha dificultats, però també hi ha intel·ligència.

La segona pregunta que els plantejaria té relació amb el que hauria de ser el full de ruta per poder arribar a tocar el botó d'aquesta porta que ens portaria cap a la independència, o no. Per tant, el que proposaria és reflexionar sobre quin és aquest camí, quin és el full de ruta que s'hauria de fixar. Segurament hauria de ser un camí prou gran, prou generós que hi pogués caber tothom però que no perdés el rumb marcat: l'assoliment de la plenitud de la nació. Repeteixo, sigui independència sí o no. En qualsevol cas, hem de ser capaços de prémer aquest botó i continuar amb la trajectòria que ens volem marcar.

FERRAN SAEZ —————

Jo amb la qüestió del full de ruta, tot i que és una expressió que no m'acaba d'agradar, el primer pro-

blema és el que fa referència a la recursivitat que planteja un procés d'aquest, perquè la primera cosa que ens hauríem de plantejar és qui decideix i qui ha de decidir. Aquí hi ha un problema molt recargolat, és qui ha de fer el full de ruta i qui és el qui...en fi, donaríem voltes infinitament i això és paralitzador. Jo crec que la base d'aquest suposat full de ruta és aclarir-nos primer en unes quantes coses fonamentals i, la primera, és no pensar i no creure que els consens són primer polítics, en el sentit d'aritmètics, parlamentaris i després ideològics i resulta ..això funciona al revés. És a dir, si primer no hi ha un consens, un consens honest sobre cap on anem o cap on volem anar o el que sigui, però si primer no hi ha aquesta franquesa, aquesta honestat entre les diferents forces polítiques que en aquest moment hi ha a Catalunya, després tot és precari i tot és, per dir-ho eufemísticament, sorprenent. Posaré un exemple. Les eleccions, en les quals es va derrocar el Partit Popular a Galícia per part del BNG i del Partit Socialista de Galícia, van consistir en explicar a la gent que en cas que sumessin farien govern i la gent els va votar. Repeteixo que estic parlant d'honestat, no de política. Les eleccions en les quals aquí es va fer fora el partit de les eleccions del 2003 i 2007 es van basar en insistir en què això no es faria sobretot en el cas de les eleccions del 2006, en què es feien declaracions sorprenents de persones d'esquerra de tota la vida. De cop i volta, eren liberals, de gent que amb aquests no hi pactarien mai i que simplement estaven esperant el moment per un nombre d'escons i fer fora el partit...per tant, el full de ruta no comença amb el tema aritmètic, de quan sumen Convergència i Esquerra, quan sumen el PSC i no sé qui. Tot això ve després, això és un joc. El que no és un joc, amb el que no es pot jugar és amb l'honestat, és a dir, si primer no queda clar que vol fer...la resta és purament una loteria. Amb política lingüística, per exemple, la gent va dir-ne coses però al final veus...i a mi m'agradaria saber què pensen els partits sobre política lingüística per així poder prendre una decisió. Per tant, el primer pas per fer un full de ruta és aclarir-nos i després ja vindran els tripijocs de 3 més 2 i 16 més 23. Ja vindrà. No té cap importància això; és la democràcia. Però prèviament hi ha d'haver...el

tema aquest de les Bases de Manresa. Hi ha d'haver-hi les bases d'alguna cosa. De Manresa o de qualsevol altra població, però hi ha d'haver-hi algunes bases, per que això no porta enlloc.

I això per part del que n'anomenen (encara que no m'agrada) de la classe política; i per part de la societat civil (que és una expressió que mai no he sabut ben bé que vol dir, ni qui és ni tot això, però bé, ens entenem tots). Hi hauria d'haver algun consens sobre coses tan elementals com què vol dir a l'any 2009 la identitat catalana i la pluralitat. Perquè normalment el que es discuteix és el tema de la identitat i afegit molt ràpidament. Però el que no recordem i això és el que m'agradaria discutir amb vostès, ja que els tinc aquí davant, que la pluralitat també és una construcció. És a dir, quan nosaltres plantegegem determinades divisions amb la nostra societat ens oblidem que aquestes divisions són absolutament presents.

Al segle XIX no crec que, ni per casualitat, ningú no parlés de pluralitat de les opcions sexuals del país. Perquè aquest segment de la realitat no es tenia en compte. Per tant, quan parlem d'una Catalunya que perd la identitat i d'una Catalunya plural ens hauríem de posar d'acord què entenem ara per pluralitat i què no. Per exemple, m'estranyaria molt que a Torres i Bages si li haguessin preguntat: vostè creu que un musulmà pot ser català? (...ara això és fer ciència ficció) però posaria la mà al foc que, primer, hagués caigut d'esquena i quan s'hagués aixecat, quan li haguessin donat Aigua del Carme, hagués dit que no. En canvi ara no ho diríem això. La identitat catalana ha canviat, però la pluralitat catalana, també. I aquest tema és una cosa que normalment es deixa de banda. Bé.

Resumint tot el que he dit. Si prèviament no hi ha un consens sobre aquestes coses elementals a partir de les quals es pot edificar un discurs, no hi haurà discurs. Perquè la resta és un foc d'encenalls. Si prèviament no ens posem d'acord en: primera, en el tema d'acordar coses bàsiques i després fer tota la suma, restes i divisions que convinguin. Si no ho tenim clar i si no constatem que hi ha coses que no s'han mogut. És a dir, que hi ha una identitat catalana i hi ha coses que s'han mogut molt, aleshores ni entendrem res ni podrem fer cap discurs cohe-

rent. Per acabar un exemple. Hi ha poques coses tan entranyables i que formin part de la identitat, com la figura del botiguer, en auques,...bé, no se si al seu barri, però al meu barri tots els botiguers, i quan dic tots són tots els botiguers, són paquistanesos, musulmans i parlen urdú,..i jo visc a Gràcia. Totes les persones a les quals compro aigua i altres coses, sense excepcions, ni una, sinó totes, són musulmans i, entre ells parlen urdú, que és una llengua del Pakistan.

Per tant, si fem veure que no ho veiem, o al revés, bé exagerem, o qualsevol altre joc, ni duu de ruta ni res. La base d'un full de ruta és que estigui en una superfície sòlida. Si comencem amb l'art de l'autoengany aleshores podem anar a llocs estrambòtics. Si partim d'una diagnosi realista, sense exagerar del que ens ocupa, podem fer mapes, fulls de ruta i el que convingui.

M. MILLÁN MESTRE

Bé, jo estic gairebé al cent per cent d'acord amb el que acaba de dir el Sr. Sáez. Perquè crec sincerament que aquesta és la clau. I és que volem construir una cúpula com la de Miquel Àngel, o la de Brunelleschi a Florència, sense tenir clar que primer s'han de posar els fonaments. Sense construir les columnes que han de tenir prou resistència com per poder aguantar la cúpula. I aquí, a Catalunya, i sobretot aquets últims anys, els fonaments no es tenen en compte i els pilars no es construeixen. Però en canvi ja es vol tenir la cúpula acabada. I això és un error. Posaré dos exemples.

El primer exemple ens porta a la Catalunya del segle XIX, on els catalans d'aquella època tenien molt clar quin havia de ser el full de ruta. En aquell temps hi havia un lideratge social de la burgesia que tenia un projecte molt concret: la industrialització d'Espanya. No tan sols de Catalunya, sinó repeteixo, d'Espanya. I això requeria la construcció d'un mercat i d'un capitalisme industrial que s'autoalimentés de recursos financers. Per aquesta raó la burgesia era proteccionista. I també per aquesta raó van crear un lobby, el primer lobby de veritat d'Europa. Ho van fer contractant persones de fora de

Catalunya com Pascual Madoz, o enviant a Madrid un dels millors intel·lectuals que Catalunya tenia en aquell temps, Bonaventura Carles Aribau, o enviant un dels millors advocats que tenia Foment del Treball, Olano Figuerola que, per cert, un cop a

---

## “En una democràcia, el full de ruta es va dibuixant a través de les eleccions.”

---

Madrid com a Ministre d'Hisenda es va tornar lliurecanvista i va traïr els catalans. Però almenys hi havia un projecte. I això es plasma en totes les actes de Foment del Treball. El full de ruta era claríssim: fer una Espanya industrialitzada i liderada des de Catalunya. I encara hi ha més exemples d'això. Per exemple que el govern de l'extremeny Bravo Murillo va ser ideat pels catalans. Foment del Treball tenia el cap del govern a sou! Com també tenien a sou el General Prim, que era un general que venia d'Amèrica, que era més o menys francmaçó, i que els empresaris del Foment van anar a contractar per canviar-li el discurs completament. Pagant-lo, és clar! I encara un altre exemple. Quan es fa la famosa Gloriosa, resulta que el seu finançament es fa des de del Foment del Treball. En definitiva, hi havia una gent que tenia molt clar el full de ruta i sabia molt bé què buscava: un gran mercat espanyol, una filosofia de producció i una industrialització d'Espanya dirigida des de Catalunya.

Canvio l'escenari i me'n vaig al que ha plantejat el Sr. Ferrer, de l'any 76 amb el govern d'Arias Navarro, just quan s'està parlant de la reforma. Una nit, en el restaurant de José Luís de Chamartín, davant de l'estadi del Bernabeu, organitzo un sopar a petició del vicepresident del govern, el Sr. Fraga, amb el Sr. Jordi Pujol. Els dos ja s'havien conegut a Londres i havien començat a fer algunes coses junts. En aquell sopar, Fraga demanà a l'expresident Pujol que es posés del seu costat i defensés la seva teoria de la transició, proposant-li al mateix temps sortir plegats al balcó de l'ajuntament de Manresa i fer una pro-

clama pública. Ells dos, en el balcó, representarien el govern de Madrid, per una banda i la política de la catalanitat, per l'altra. Jordi Pujol li respongué: “Sr. Fraga, si vostè no em dóna una garantia de condició prèvia no entraré en aquest discurs”. Fraga li preguntà quina era aquella condició prèvia. I Pujol li respongué: “Sens dubte, l'estatut de Núria”. En aquell temps, Fraga era de la idea d'una Mancomunitat catalana. Llavors passaria a una concepció més o menys autonòmica, però inicialment defensava els conceptes de Prat de la Riba. Però Jordi Pujol tenia molt clar quin havia de ser el full de ruta. I sabia que, com diuen els escolàstics, natura non facit saltus. És a dir, l'evolucionisme és real, però no fa salts. S'ha de passar primer per qüestions prèvies, com diu molt bé el Sr. Ferrer, que poden acabar consolidant altres projectes més ambiciosos. I tal vegada, el botó de la independència.

Resumint, tenim, per una banda, els empresaris del Foment del Treball de mitjans segle XVIII, els quals van fer una proposta política pròpia i van arasar a les eleccions de Catalunya, desbancant tots els partits polítics. I, per l'altra, la idea que Jordi Pujol tenia al cap i que acabà formulant. Però si actualment tot això ens manca, ho haurem de construir. A base de què? Doncs dels fonaments que deia el Sr. Saez.

Des del meu punt de vista hi ha dues condicions fonamentals per tal de fer-nos respectar i tenir credibilitat. Primer, una identitat cultural absolutament ferma, aferrada a la llengua i a les nostres tradicions. De manera que ens respectin pel que som i pel que hem estat. I segon, la construcció d'una economia que formuli un model alternatiu al desastre actual. Si els catalans fóssim capaços d'això i de demostrar-ho amb fets reals i no solament paraules, crec que seria el punt de partida cap a una perspectiva nova i una renaixença de la credibilitat de Catalunya. A partir d'aquests dos pivots, estic convençut que podríem començar a plantejar qüestions molt més importants. I per descomptat la de la independència. Tot i que repeteixo, jo no hi crec en la independència. I no hi crec pel fet que el conjunt internacional no l'admetrà. Però sí que crec amb la potenciació de l'autogovern, que faria que Catalu-

nya pogués tornar a tenir el maximalisme com a òptica del seu procediment.

En la construcció de les bases ens trobarem amb un problema molt seriós, que és el problema sociològic de Catalunya. Els bascos aquest problema no el tenen. I menys el nacionalisme basc. Perquè tenen un plantejament ètnic, que a mi no m'agrada, perquè no em sembla massa cristià i jo sóc una persona de fonamentació cristiana indiscutible, però que els dóna una garantia de supervivència davant de les immigracions massives. Nosaltres no tenim una consciència tancada i barrada com els bascos. I generació rere generació, segle rere segle, hem rebut invasions, immigracions i mescles de sang. I és aquí on tenim el problema. Tu has fet un plantejament basat en el pluralisme. I jo crec que és així, perquè una democràcia no pot tenir cap altre plantejament que aquest. És el fonament de la tolerància, que ve precisament de la nostra identitat cristiana. Però nosaltres no estem construint el pluralisme, sinó el multiculturalisme. I aquí vaig a les tesis de Giovanni Sartori. El pluralisme és la integració en la llibertat i en la tolerància de cadascú de nosaltres. El multiculturalisme és el contrari a la integració. És la juxtaposició, la cohabitació dels diversos, la qual cosa és la fonamentació del gran conflicte del futur. Nosaltres estem muntant la juxtaposició de les cultures i de les identitats, no pas la integració. Això serà un problema de nassos per al futur de Catalunya.

Els dos conceptes que he introduït, com el model alternatiu de l'economia i la defensa aferrissada de la identitat cultural, són conceptes fonamentals sense els quals no podem plantejar-nos seriosament cap estratègia política de futur.

JOAQUIM FERRER

En una democràcia, el full de ruta es va dibuixant a través de les eleccions. És a dir, els diferents partits polítics concorren a les eleccions amb programes. I el vot de l'electorat va triant en cada moment allò que li sembla més oportú. En el nostre cas, probablement també serà així. És a dir, els partits que es presentin rebran més o menys vots segons el que proposin. No hi ha cap misteri en aquesta qüestió.

Hi ha diverses ofertes electorals i l'electorat tria.

Respecte a la immigració, que n'heu parlat tots dos, cal dir que no és la primera vegada que hi ha una immigració massiva a Catalunya. És evident que aquesta vegada és diferent que la del final dels 50 i 60, però aquella també va ser una immigració importantíssima. L'Anna Cabré, continua dient que Catalunya és una fàbrica de fer catalans. És evident que durant molt de temps la "progressia" estava pel multiculturalisme. Però crec que és un criteri que va abandonant sobretot perquè també s'ha abandonat a Anglaterra, a França, a Alemanya i pràcticament a la resta d'Europa. Per tant, si s'ha abandonat a tot arreu, els "progres" d'aquí també deuen estar veient que estan equivocats. El que és veritat és que hi continua havent la teoria de la integració. No estem pel multiculturalisme però sí per a la integració. I per altra banda, insisteixo, no és la primera vegada que hi ha una immigració important, molt important, com la d'ara.

La política no és una ciència exacta. Per tant, és molt difícil fixar un full de ruta dient l'any 2014 o el 2015 passarà tal cosa. I els que ho fan realment enganyen que la gent. És fer volar coloms. El que sí sabem és que determinats mètodes d'actuació política donen un rendiment. I que determinades aventures polítiques porten a l'estimball. Això sí que ho sabem. I tenint en compte que estem parlant de Catalunya, jo no sóc gents partidari de les aventures. Si parléssim d'altres coses, podria estar d'acord en fer piruetes, però tenint la perspectiva històrica que tenim, sabem que aquests experiments són molt perillosos. Molt. Però també sabem que hi ha mètodes d'acció política realistes, possibilistes, evidentment portats per conviccions, que donen resultats. I sabem que altres coses, només creen mals ambients aquí i allà i no permeten avançar. Jo insisteixo en la idea que Catalunya, a part de la defensa de l'autogovern i de l'eixamplament i l'aprofundiment que és evident que hem de continuar fent, ha de tenir un discurs molt més ampli. Perquè en la mesura que l'Estat espanyol evoluciona, Catalunya respira millor. I en la mesura que evoluciona Europa, també. Hi hem de tenir un discurs no marginal, sinó central. Nosaltres tenim idees de com cal que

la Unió Europea aprofundeixi en aquestes realitats que no són estats però que evidentment tampoc no són regions. Hem d'estar presents en tots els àmbits, perquè ens protegeix el nostre autogovern i fa evolucionar l'estructura de l'estat espanyol de forma positiva. Si nosaltres no estem presents en l'evolució de l'Estat espanyol, és fàcil de preveure que aquesta evolució serà contrària a nosaltres. Això és evident. Només repasseu la història del pensament polític espanyol. Veureu que si no hi ha intervenció catalana, el pensament clàssic espanyol no té en compte la nostra realitat. Evoluciona de manera que ens és adversa. I per altra banda, com que tampoc no en podem marxar, l'actitud més clara és l'enfrontament amb arguments que el facin evolucionar. Naturalment no sabem què passarà d'aquí a vint anys, però jo m'estic referint al que seria desitjable que passés ara. I ara, en aquests moments, Catalunya no té plantejades idees que facin referència al conjunt de l'Estat espanyol. I si hem de confiar amb els experts de Rajoy i de Zapatero, doncs realment fem molt mal negoci. Aquests és un error que, des del meu punt de vista, hem de rectificar. Catalunya ha de tenir un discurs en tots els àmbits i no només en aquell que fa referència al seu autogovern. Perquè aquesta és una manera per protegir el nostre autogovern.

Moderador: JOSEP SOLÀ —————

Moltes gràcies Sr. Ferrer. Es fa difícil mantenir l'esperança, però és possible? Aquesta tercera pregunta, una vegada definit l'entorn, una vegada definit el full de ruta, m'agradaria plantejar el qui, el com i el quan. Vostè Sr. Ferrer ha començat a plantejar aquest tema. Quins són els ingredients que ens manquen? Qui ens els ha de comprar? Ha de venir el President Obama a comprar-nos-els? Quan comencem? Quin és el moment més adequat? Sr. Ferrer.

JOAQUIM FERRER —————

Bé, aprofito per dir que el President Obama està enfocant les qüestions internacionals d'una forma molt intel·ligent. En tots els àmbits. Naturalment ja veurem quins són els resultats que en treu. No gua-

nyarà segurament en tots els àmbits per cinc a zero. Però repeteixo, està plantejant les accions de forma molt intel·ligent.

Respecte a la qüestió que estem parlant. Jo desitjaria que els partits catalans fessin una anàlisi de la realitat, no pas en funció de la portada d'un diari de l'endemà, sinó en funció de les realitats. Realitats que ells coneixen molt bé. I que es veiessin en cor de llençar objectius realment ambiciosos. Per exemple Catalunya, algun dia o altre, podria començar a parlar de confederació. No de federalisme. De confederació. Evidentment, si no ho fem nosaltres, ningú no en parlarà mai. La confederació és un grau més enllà. No el cafè per a tots actual, sinó la interlocució i la formació de l'estat en base als pobles que realment compartim. Aquests objectius no han de fer referència només al problema polític, sinó que també ha de tenir en compte el paper de l'economia catalana en la globalització, que és una economia flexible i present en el món. Ha de tenir en compte la cultura, els valors espirituals, etc. Ha de fer referència a tot això. Ens fan falta discursos realistes per una banda i ambiciosos per l'altra. No partim de zero. És la primera vegada que la democràcia a l'Estat espanyol no dura dos dies, sinó que arriba a consolidar-se. Naturalment amb mancances, amb problemes, amb entrebancs. Nosaltres hauríem de tenir una actitud clarament a favor de la consolidació de la democràcia. Els partits catalans es miren aquestes qüestions com si no anessin amb ells. En fi, jo crec que és un error. S'ha de participar en totes les qüestions. Aquella cadira que deixem buida en aquell fòrum és un error. Catalunya ha d'estar present en tots. I no solament ha d'estar present in corpore, sinó amb idees. I amb idees que facin referència al respecte, a la diversitat, a l'eficàcia, a la modernització i a l'intercanvi. En resum, amb idees que són pròpies del bagatge clàssic del catalanisme. Naturalment posat al dia, però l'orientació és clara: no hem de deixar cap àmbit sense un discurs de catalanisme. Si el deixem, aquest buit, ens cau al damunt.

FERRAN SAEZ —————

Bé, la primera cosa, la pregunta prèvia que tu for-

mules hauria de ser com es pot motivar la gent perquè faci una cosa. Posaré un exemple que això de la motivació no és broma. Que jo sàpiga a Gibraltar no hi ha ningú que sigui d'origen gibraltareny. Perquè no ho són ni els micos, que són africans. Alguns són d'origen genovès, sefardita, anglès, però de Gibraltar en si no hi ha ningú. Però tots es trencarien la cara perquè Gibraltar continués sent el que és: una colònia anglesa en un penyal. Això vol dir una cosa molt senzilla. I és que aquesta gent està motivada. I en el cas que algú els posés la mà al damunt, segurament es revoltaria amb els seus no gaires grans mitjans, ja que es tracta d'un territori de només 6 quilòmetres quadrats. Però per motivar la gent cal tenir les coses molt clares. S'ha de saber qui és qui i què s'hi juga. I per il·lustrar això us explicaré una anècdota que, segons sembla, és rigorosament certa i també rigorosament còmica. El 1945, just després de la Segona Guerra Mundial, quan l'exèrcit rus decideix fer una línia divisòria a Kaliningrad, que és un trosset de terra que està troba entre Lituània i Polònia, i que ara és territori rus, es va marcar una línia recta sobre el mapa que no respectava res i que passava per sobre la granja d'uns pagesos. Doncs bé, es veu que els topògrafs de l'exèrcit soviètic van visitar-los i els van demanar què volien ser, russos o polonesos. Els dos avis, indecisos, van demanar als russos que tornessin al cap d'una setmana i que mentrestant prendrien una decisió. Al cap d'una setmana van tornar i la resposta dels dos pagesos va ser que preferien continuar sent polonesos perquè els havien dit que durant l'hivern, a Rússia, feia molt de fred.

Aquest és un cas de persones que no saben el que es juguen, i que tenen una visió de la pròpia identitat i del que suposaria això, una mica errònia.

Tornant cap al tema que ens pertoca, on trobaríem aquestes motivacions? Primer, en una motivació de caràcter estrictament econòmic que consistiria en passar de veure Espanya com a mercat a veure el món com a mercat. Això segurament és fàcil de dir, però en realitat requereix una nova classe empresarial. Certament ja existeixen empresaris que veuen les coses així, però encara en són pocs. Bastant pocs. Mentre no hi hagi aquesta nova classe

empresarial, que en comptes d'emmirallar-se amb Mario Conde, per posar un exemple, s'emmirallin amb els seus besavis que feien negocis molt més modestament, aquesta motivació no funcionarà de cap manera. Segon, en els símbols i els relats, que només es poden conquerir controlant els mitjans de comunicació. Fins que no es faci un equivalent dels pastorets a la televisió, no hi haurà res a fer. És a dir, mentre hi hagi uns productes audiovisuals que mostrin un imaginari col·lectiu que no és del país, aleshores no hi haurà motivació. I tercer, trobant aliats. Abans ha sortit el tema de Kosovo. Aquest nou estat va assegurar la independència no perquè els americans diguessin que sí, sinó perquè només van assentir. Van moure el cap una mica, i amb això ja n'hi va haver prou. I així ha estat amb tots els processos d'independència que hi ha hagut des de la caiguda del mur de Berlín, el 1989. Kosovo, seria com si d'aquí a una generació el Baix Llobregat es declarés independent. Aquesta independència no se l'esperava ningú. En canvi, la del Kurdistan, que se la podria esperar molta més gent, no ha arribat i no arribarà. I no arribarà perquè Turquia, que és un país que és a l'OTAN, si diu que els kurds no seran independents, els kurds no seran independents. Llavors com s'aconsegueix la independència? Doncs donant alguna cosa a canvi. Aquestes coses funcionen així. I nosaltres què podem oferir? Perquè hi ha d'haver petroli, o algun pas, o el que sigui però s'ha d'oferir alguna cosa. Fins i tot en el terreny dels símbols. Què podem oferir? Serem independents a canvi de què? Els països que s'han fet independents en dates posteriors al 1989, la moneda de canvi està més clara que l'aigua. Tots ells són més proamericans que George Washington. És a canvi d'això. I en el nostre país, d'un antiamericanisme banal, trist i patètic, crec que de moment no els podem oferir més que un espectacle. Un espectacle trist, però res més.

Per tant, crec que si abans no es fan aquestes tres coses, motivar una nova classe empresarial que vagi una mica més enllà de vendre vetes i fils a Madrid i que pensi en el món, conquerir els mitjans de comunicació de manera que hi hagi un imaginari propi que prevalgui sobre l'imaginari aliè i, finalment, vendre un producte a algú que ens el pugui

comprar. Si no fem tot això, ni nosaltres ni ningú en l'Europa moderna no assolirà mai res.

Moderador: JOSEP SOLÀ \_\_\_\_\_

Bé hem d'anar acabant. En tot cas, Sr. Milián Mestre, si se li acut alguna cosa per vendre?

M. MILIÁN MESTRE \_\_\_\_\_

Sí, de coses per vendre totes les que vulgueu. El problema és el temps. Però seré molt sintètic. Jo crec sincerament que el pròxim pas, lògic i immediatament posterior a l'estat actual, hauria de ser el federalisme. I tal vegada, posteriorment, vindria la confederació. Això és una via pragmàtica. Segona qüestió. Jo crec que Catalunya pot aportar idees i lideratge econòmic si realment apareixen els líders de la societat. Líders que ja tenim. Jo conec molt bé aquest tema, porto quaranta o cinquanta anys treballant amb grans empresaris catalans i, per a mi, el màxim exponent d'empresari global català es diu Francesc Rubiralta, del grup CELSA. L'he seguit des del moment que va agafar la fàbrica fallida del seu pare fins ara que ha arribat a construir un imperi. Aquest és un bon model. Però si busquem bé difícilment trobarem gaire més. Per tant, falta el germen que doni lloc a aquest tipus de lideratge amb idees valentes i innovadores i models a proposar alternatius a l'actual. Tercera qüestió. Tot això, i estic d'acord amb el que ha dit el Sr. Saez, ha de tenir el suport dels qui són solidaris amb la teva causa. Els bascos sempre han tingut una relació privilegiada amb els Estats Units. Durant els anys 80, a Washington, vaig veure personalment com actuava la diplomàcia basca a través del senador basco-francès Richard G. Lugar. Compten a més amb una comunitat a Idaho on els pastors d'aquesta comunitat tenen un important pes específic a Washington. Els bascos han tingut sempre aquest rol. I d'aquí les acusacions contra del PNB d'haver col·laborat amb al CIA durant la Segona Guerra Mundial pel fet d'utilitzar la llengua basca, absolutament minoritària i irreconeixible pels qui no en són parlants, per transmetre missatge en clau. Els catalans, en canvi,

no han anat mai a Washington a fer lobby. Almenys durant tot el temps, que he estat treballant allà, no ho he vist mai. I això és vertaderament important. I per últim. Ningú no dóna el que no té. I el problema més seriós que té Catalunya és que no té clara la seva identitat. I no la tenim clara perquè Catalunya ha tingut sempre immigració. Potser hem anat digerint totes les onades migratòries, però aquesta és diferent. És essencialment diferent. Són senyors que no volen ser assimilats, sinó que volen dominar-nos. D'això ja se n'han adonat els alemanys. L'any 84 el ministre de la presidència de la cancelleria de Bohn i cap dels serveis d'intel·ligència em va estar explicant en un esmorzar, el problema dels turcs. No els han pogut digerir mai i no ho faran mai. I allà estant. Van acabar fent un programa de finançament del retorn: 30.000 marcs alemanys de l'any 84 per cada turc que tornés a Turquia. Fins aquest extrem es va arribar. Això no vol dir que hàgim de fer la guerra amb tota aquesta gent. Però sí que hem de reforçar les nostres bases, les nostres arrels. Torres i Bages tenia raó quan deia que no tenia sentit que Catalunya, que ha estat una cosa determinada al llarg de la història, renunciés a les seves bases culturals. De la mateixa manera que no té sentit que Europa no reconegui les bases cristianes de la seva identitat. I aquesta batalla a casa nostre l'hem de tenir molt clara. O som o no som. Però no ens podem quedar a meitat de camí de dues o tres coses. Nosaltres som fills d'una societat determinada, d'un àmbit geogràfic determinat i com diu George Steiner, fills d'Atenes, de Jerusalem i de Roma. I si no ho tenim clar, tenim problemes seriosos.

Moderador: JOSEP SOLÀ \_\_\_\_\_

Moltes gràcies a tots els ponents. Potser marxem tots plegats amb una mica de neguit perquè tenim molts deures per fer, però com deia el subtítol, hem de mantenir l'esperança. Moltes gràcies.

---

# HEM MIRAT AQUESTA TERRA

---

ORIOI ROMANÍ

---

*Música*

El mes de març passat Ricard Gili, el conegut trompeta i director de La Locomotora Negra, va dirigir al Palau de la Música *He mirat aquesta terra*, cantata composta per ell mateix sobre poemes de Salvador Espriu de caire predominantment cívic. Si Espriu bevia alhora d'una ampla cultura literària i del parlar popular de la gent d'Arenys, també Ricard Gili ha utilitzat en aquesta obra un llenguatge musical en què elements populars i elements cultes es barregen íntimament. Així mateix, malgrat que els dos artistes siguin de generacions diferents, en la present cantata s'han pogut fusionar els seus mons respectius a partir d'una actitud compartida per tots dos, la del seu desig profund que Catalunya sobrevisqui i tingui una vida el més plena possible.

A continuació voldria referir-me al valor de símbol cívic de l'obra d'Espriu i comentar la cantata *He mirat aquesta terra* i la interpretació que en vam sentir.

AL VOLTANT DEL VALOR DE SÍMBOL CÍVIC  
DE L'OBRA D'ESPRIU

Davant de moltes persones creatives, i també davant d'Espriu, tenim la sensació que el patiment és un dels factors que pot donar gruix i profunditat al caràcter d'una persona i a la seva obra. Així mateix, saber alguna cosa de les malalties i dificultats que va viure Espriu i de les penúries del país durant la Guerra Civil i la postguerra pot ajudar a sintonitzar amb molts dels seus poemes. El fet que sentim empatia per Espriu i que reconeguem la força de

les imatges i les paraules dels seus escrits, però, no comporta necessàriament que haguem de considerar la seva poesia com un dels símbols màxims del nostre poble. Perquè, pot animar gaire a treballar per un país millor i un món millor, l'anar recordant i anar-nos repetint, seguint els seus famosos versos, que estimem “amb un desesperat dolor aquesta meva pobra, bruta, trista, dissortada pàtria”? La voluntat d'Espriu de defensar el país i la llibertat fa molt respecte, però molt sovint la lectura dels seus poemes deixa un regust amarg i encomana una manera de mirar desolada i resseca que, a alguns, ens fa venir ganes d'abeurar-nos en mirades, actituds i accions més esperançadores i engrescadores -per exemple, les de Maragall, Guimerà, Verdaguer o Muntaner, amb la seva capacitat de meravellar-se i entusiasmar-se, les d'Alexandre Galí i Joan Sallés, amb el seu actuar i analitzar amb fecunditat, llibertat d'esperit i una clarividència que mai no exclouïa l'autocrítica més radical, les de Prat de la Riba, constructor d'institucions per al país amb el concurs dels millors de cada ram fossin del partit polític que fossin, les de Màrius Torres, assedegat d'infinit i enamorat de la vida, amb aquella enyorança i aquella pau tan fonades i tan properes, o les d'Artur Martorell o Victòria dels Àngels, amb la seva manera neta, càlida i intensa de servir els altres i de comunicar-se. Del conjunt de personalitats, institucions, grups, moviments, himnes o monuments que, amb el seu valor de símbols, han aglutinat bona part del nostre poble en circumstàncies diverses i que encara toquen alguna fibra d'alguns catalans. Cadascú en podria fer, al seu gust, llistes prou llargues i variades. Hi ha qui prefereix la cordialitat de La Santa Espina o d'El cant de la senyera al to més bèl·lic d'Els segadors, n'hi ha que són especialment sensibles a l'aportació de Pau Casals o del monestir de Montserrat i a tot allò que representen, molts vibren amb les obres i visions de'n Gaudí, o també n'hi ha un fotimer que celebren les victòries del Barça -en relació a aquest club que és més que un club, podem sentir al·lèrgia als milions d'euros que mou i a la mena d'anestèsia col·lectiva que produeix, però també podríem fixar-nos en la

possibilitat que un club esportiu visqui i encomani valors com la creativitat, la confiança, el respecte al contrincant o el saber guanyar i saber perdre, o també podem riure bonament amb mossèn Ballarín quan diu que el cel deu assemblar-se a un partit en què a cada minut el Barça marca un gol al Madrid. Sigui com sigui, i encara que reconeguem que darrera cada símbol hi ha individus, grups i idees imperfectes, molts de nosaltres simpatitzem o ens sentim més o menys identificats amb personatges, institucions, obres o episodis que, per alguna raó o en algun aspecte, ens resulten inspiradors.

En aquest context, i malgrat les limitacions que puguem trobar a la poesia i a l'actitud vital d'Espriu, el missatge cívic del nostre poeta va tenir el seu valor durant el franquisme i en segueix tenint en l'actualitat. El passat 19 d'abril l'expresident Pujol, en un discurs a Vic, exhortava els catalans a no seguir més el joc d'estar pendents d'unes engrunes de caritat anunciades per una capital estatal que sembla ignorar tot allò en què ens ha perjudicat i ens segueix perjudicant, i, tot escoltant-ne un fragment per la ràdio, cada cop que hi sonava la paraula "mesell" no vaig poder evitar que em vingués al cap el poema Indisenenter que havíem sentit dies abans al Palau de la Música durant la cantata *He mirat aquesta terra*, amb aquells "s'ajup sota el fuet/ amb foll oblit/ de la raó/ que té"... "sense parar llepava/ l'aspra mà/ que l'ha fermat/ des de tan temps/ al fang"... "i elevem en la nit/ un cant a crits,/ car les paraules vessen/ de sentit"... "salvat en poble,/ ja l'amo de tot,/ no gos mesell,/ sinó l'únic senyor".

Encara que molta gent ha admirat incondicionalment Espriu i l'ha considerat "el nostre poeta nacional" vingut a salvar el nostre poble, pel meu gust la seva poesia té sovint un excés de prosa moralitzant, de tristor desesperançada i de sequedat malaltissa. Amb tot, m'han ajudat a situar-me en l'òrbita d'Espriu i a sentir-me a prop del seu món algunes visions i interpretacions sobre ell i la seva obra: les entrevistes on ell mateix es va explicar -especialment la mantinguda el 1984 amb Josep Maria Espinàs, que va saber crear el clima idoni perquè aflorés el cantó més entranyable del nostre perso-

natge- i algunes versions musicals i muntatges escènics que sobre els seus poemes han fet diversos compositors, cantautors i gent de teatre.

Joaquim Homs, un dels compositors més sòlids i inspirats de la Catalunya del segle XX, va fer diverses cançons sobre poemes d'Espriu que ressalten i amplifiquen la capacitat expressiva i comunicativa del text i el complementen -el milloren, m'atreveria a dir- donant-li un batec de calidesa humana. A Prec de Nadal, per exemple, allà on el poeta diu que ve "sense cants ni ja somnis", el músic, sense deixar de ser fidel a aquest esperit eixut de desànim i lamentació, és capaç de comunicar-nos-el amb un punt de bellesa i d'amorosament cantat que té alguna cosa de visió somniada i, així, sembla rescatar-lo de la seva desesperança encomanadissa. També Raimon, amb un ressò públic molt superior al d'Homs, va musicar poemes d'Espriu compenetrant-se amb el seu aire despulat i contemplatiu, de vegades més desolat, de vegades més lluitador. El fet que aquests i altres reconeguts cantautors i compositors hagin musicat, cadascú a la seva manera, la poesia d'Espriu, ha ajudat a què aquesta s'hagi anat convertint en un referent col·lectiu de molt pes. Així mateix, l'obra d'Espriu ha estat duta a l'escena per destacats rapsodes, actors i companyies de teatre -amb els muntatges de Ricard Salvat i l'Escola d'Art Dramàtic Adrià Gual al capdavant-, de manera que uns i altres, des de fa anys, han contribuït a difondre-la entre un públic variat i nombrós i a convertir-la en un clàssic que va generant un degoteig inestroncable de comentaris, estudis i reaccions.

Entre el públic, els comentaristes i els creadors que durant dècades s'han rendit més convençuts a l'obra d'Espriu, posaria la mà al foc que a ningú no li havia passat mai pel cap que la seva poesia pogués ser algun dia cantada amb el llenguatge i el ritme del jazz. La vida, però, és una sorpresa, i el mes de març passat, al Palau de la Música, escoltàvem *He mirat aquesta terra*, cantata per a big band de jazz, cor, solistes i recitadora sobre textos del nostre escriptor. La sorpresa, per a mi, no va ser-ho tant. L'any 2002, durant el dinar del casament d'un amic comú, en sentir com Ricard Gili lloava Espriu, vaig

ficar cullerada dient que aquest m'hauria atret més si hagués estat una mica més positiu i entusiasta davant la vida en general i davant la realitat del nostre país, i aleshores vam assistir a una mostra genuïna d'entusiasme, l'entusiasme de Ricard Gili per Salvador Espriu, del qual va recitar de memòria alguns poemes i fragments, afegint-hi breus explicacions pels qui no havíem copsat del tot el sentit del poema. No sé si per aquelles dates el músic ja duia de cap compondre la cantata que va acabar d'escriure el 2008, però aquell breu recital de sobretaula és un indicatiu de l'autenticitat de l'impuls que el va dur a compondre aquesta obra. Així mateix, el fet que per musicar els poemes d'Espriu que li resultaven més il·luminadors o més punyents utilitzés el llenguatge del jazz no responia a cap desig artificial d'originalitat, sinó a la senzilla realitat que, després de més de quaranta anys de viure intensament el jazz i difondre'l arreu, aquest ha esdevingut el llenguatge musical a través del qual s'expressa amb més comoditat i naturalitat.

#### LA CANTATA "HE MIRAT AQUESTA TERRA"

És possible que entre els assistents a l'estrena d'*He mirat aquesta terra* algú dubtés sobre si Espriu i el jazz podien lligar de veritat, i cal dir que durant els dos primers números musicals de l'obra, a estones, alguns no vam veure gaire clara la resposta. Que a la reconcentració i a la sequedat esquelètica de les paraules recitades d'Espriu que obrien l'espectacle seguís una música d'aire jovial i ballable –els primers compassos del pròleg instrumental *Viatge a Sinera*– va ser un inici desconcertant. Així mateix, l'aire solemne i grandios i la plenitud sonora de la primera cançó –*He mirat aquesta terra*– devia fer enyorar a més d'un l'austeritat amb què Raimon, anys abans, havia recreat aquest mateix poema. Davant la insinuació d'una certa falta de correspondència entre un text àrid i transcendent i una música que al seu costat sonava massa banal o bé massa brillant, es podia témer que aquell petit esvoranc inicial es mantingués o que creixés i esdevingués un abisme. Però superats aquell parell de moments

una mica desorientadors de l'arrencada de la cantata, tot d'una ens vam sentir plenament involucrats en l'aventura que iniciàvem i identificats amb el que hi anàvem trobant. A partir del tercer número musical cada cosa semblava ser ja al seu lloc i tot lligava amb tot, la música complementant i amplificant l'ambient i el sentit del text, el text alimentant la música i donant-li ales, la música donant més força i més vida al text. Enriquant-se mútuament amb noves llums i ressonàncies, text i música s'anaven movent i obrint davant nostre amb gran llibertat, en un viatge on cada nou paratge i cada nou episodi ens atreïen i ens removien per la bellesa i la riquesa del que s'hi comunicava.

En algunes ocasions la nostra atenció era requerida per recursos descriptius usats eficaçment i sense que mai no se n'arribés a abusar –el degoteig de l'aigua descrit per unes poques notes agudes del piano, la baralla entre dos ceecs captaires evocada per la batalla musical entre dos saxos, o el cant dels grills il·lustrat per la secció de trompetes i trombons tocant amb sordina–, en altres moments l'orquestra, el cor i els solistes recreaven el clima meditatiu i líric, o resolt i combatiu, dels poemes i, de tant en tant, enmig d'una gran diversitat de procediments musicals, timbres, textures, formes i estils que mantenien viu l'interès al llarg de tota l'obra, adquiria un relleu especial el recital d'alguns poemes enmig del silenci.

“¿Com se li pot haver acudit, a algú, tot això?”, ens havíem començat a preguntar, davant el doll d'invenció, d'imaginació i de sorpreses que anava omplint la cantata. “¿Com és que fins ara no se li havia acudit, a ningú, res així?”, ens preguntàvem tot seguit, davant les troballes que anaven apareixent a cada revolt, i amb la sensació de formar part des de feia temps d'aquell món que tot just estàvem començant a descobrir. Amb tot, dins l'enfilall de sorpreses reeixides que s'anaven succeint, L'onze de setembre de 1714, musicat amb un coral a l'estil de Bach, potser va ser un número menys rodó perquè el regust pessimista, agre i irònic del seu text no acabava de lligar amb els sentiments d'abandonament confiat, esperança, serenitat, agraïment o consol que acostumen a despertar els corals de Bach.

Els diversos episodis musicals de la cantata eren basats, sobretot, en el jazz clàssic i en estils de la seva mateixa arrel popular afroamericana com el blues –*Levem nos bon mayti*– i el rap –*Baralla de dos cecs captaires*–, però també en la música entre popular catalana i simfònica de compositors com Joaquim Serra o Pau Casals –*Viatge a Sinerà*–, en els corals de Bach –*L'onze de setembre de 1714*– i en la música entre jazzística i simfònica dels concerts sacres de Duke Ellington –*Cavava la llavor, Assaig de càntic al temple*, dins la línia de les cançons ellingtonianes per a soprano properes a la música clàssica occidental, i *El meu poble i jo*, inspirat en els moments de més força rítmica de la música sacra d'Ellington, propers als espirituals negres o als work songs–. Malgrat l'amalgama d'estils i fonts d'inspiració tan diversos i la varietat de formes amb què se'ns oferien silencis, paraules i músiques, el conjunt de la cantata man-

implicació total amb què moltes confessions, històries i sermons són dits, cridats, cantats i ballats.

#### L'APORTACIÓ DELS INTÈRPRETS

El missatge de la cantata es va comunicar amb força gràcies a la qualitat dels intèrprets que hi prenién part. La Locomotora Negra va tocar amb aplom i fluïdesa uns arranjaments vius i acolorits, plens de swing, en alternança amb solos ni massa nombrosos ni massa llargs però ben resolts. La Coral Sant Jordi va cantar amb intenció i ductilitat, transmetent el swing jazzístic, la solemnitat i els diversos matisos i ambients requerits per la partitura, si bé el pas de les veus a través d'equips de microfonia va minvar notablement la seva força i el seu encant. L'actriu Carme Sansa ens va acostar amb naturalitat i savie-

---

“A mesura que escoltàvem la cantata se'ns va anar fent clar que el discurs mental, moralitzador i desolat d'Espriu, no és incompatible amb el jazz clàssic.”

---

tenia la unitat del seu missatge i del seu estil, i això deu haver estat possible gràcies a un procés d'anys, de pràcticament tota una vida, en què el compositor ha anat assimilant i fent seus aquests llenguatges musicals així com la poesia d'Espriu. Així mateix, a mesura que escoltàvem la cantata se'ns va anar fent clar que el discurs mental, moralitzador i desolat d'Espriu, no és incompatible amb el jazz clàssic. I és que el jazz clàssic més genuí pot ser alegre i jovial i alhora expressar una tristesa, una desolació i un esperit de resistència d'una gran profunditat –fent-ho sempre, això sí, amb una força vital que res no pot doblegar–, de manera semblant a com en els blues i els espirituals del poble negre nord-americà –que ja contenien l'essència del sentiment i del ritme propis del jazz– l'alegria i la tristesa més fondes conviuen i es complementen amb tota naturalitat, i el joc i l'humor són indestriables de la profunditat i de la

sa a la paraula d'Espriu, despullada i potent. Quim Lecina va cuidar els detalls escenogràfics amb un encert i una discreció que denoten la seva gran sensibilitat i experiència, amb petits tocs que ajudaven a fer més viu i entenedor el sentit de text i música.

Pel que fa als solistes, la soprano mexicana Paula Nogueira, amb un lliurament i una puresa corprenedors, va donar volada al lirisme, la introspecció i el dramatisme de la poesia d'Espriu. El seu accent tan poc català dificultava la comprensió del text i podia ser una trava perquè el públic s'hi compenetrés totalment –semblantment al que passa amb tantíssims cantants catalans del món de la música clàssica, que no pronuncien la vocal neutra catalana–, però vaig procurar concentrar-me en les virtuts de la soprano i en el seu esforç per aprendre i memoritzar textos gens fàcils en una llengua que no era la seva. L'africà afincat a Catalunya Oli Silva –anunciat com a

tenor però que bé podríem qualificar de cantant-rondallaire-ballador-animador- també tenia un català exòtic que podia desconcertar, però a mesura que avançava la cantata em va semblar que el seu accent i el de la soprano també ajudaven a fer-nos recordar constantment de la riquesa que Catalunya pot oferir a gent de fora i de la riquesa que la gent de fora pot aportar a Catalunya.

Cantant i parlant en un català peculiar una mica africanitzat, doncs, Oli Silva, amb el seu tarannà espontani, desinhibit, càlid i extraordinàriament musical i comunicatiu, i traient el màxim rendiment al paper extrovertit que li havia assignat el compositor, va coronar la vetllada encomanant a tothom la seva alegria desbordant. Les seves versions de *Baralla de dos cecs captaires*, amb regust de música rap, de *Levem nos bon mayti e no'ns adurmam plus*, en el més pur estil del blues negre d'on va sorgir el rock, i d'*El meu poble i jo*, en la línia del *Pray God and dance* del Segon Concert Sacre de Duke Ellington, van donar lloc a moments d'un escalf i una animació fora mida. Si els oients haguéssim estat una mica més africans o afroamericans i una mica menys europeus, amb *El meu poble i jo* ens hauríem aixecat tots a ballar i a picar de mans com ho feien el nostre cantant-predicador i alguns membres de la coral. Així mateix, quan Oli Silva mig recitava mig cantava, els seus ulls que gairebé parlaven de tan expressius i les seves mans i el seu dit índex acompanyant les seves reflexions, consells i desigs dits en veu alta, feien pensar en un vell savi dirigint-se a una rotllana de familiars, amics, coneguts i veïns a la vora del foc o a la plaça del poble. Aquelles reflexions, consells i desigs eren, no cal dir-ho, els d'Espriu i els de bona part del nostre poble, expressats i recreats, però, amb una força, una confiança i una alegria que els situaven en una dimensió que dubto que Espriu ni cap català dels de sempre haguéssim mai arribat a imaginar.

#### RESSÒ

Vam sortir del Palau de la Música amb la sensació d'haver participat en una festa on, amb una intensitat i una joia desconegudes o oblidades, havia res-

sonat un anhel de llibertat i plenitud que encara deu ser viu en el fons del nostre poble i de molts pobles del món.

Afegint-se als innumbrables poetes i músics que, de generació en generació, han anat cantant les gràcies, els assoliments, les caigudes i els anhels de la nostra terra, Salvador Espriu, Ricard Gili i els seus intèrprets ens l'han feta mirar una vegada més. Una munió d'espectadors vam notar com el seu clam ens removia i esperem anar veient cap a on ens acompanyarà. Crítics, periodistes, promotors i programadors haurien de contribuir a fer ressonar arreu aquesta veu en què es fonen velles i noves aspiracions de Catalunya.

## REVISTA RELLEU

RELLEU VOL DIR EL GRUIX QUE TÉ UNA  
COSA, I EL FET QUE UNS SEGUEIXIN LA  
TASCA FETA PELS ALTRES

—  
EUROPA ÉS EL MARC DE LA NOSTRA NACIÓ  
DE CIUTADANS I CIUTADANES LLIURES

—  
LLENGUA CATALANA, VOLEM LA PLENITUD  
NACIONAL DELS PAÏSOS DE  
LLENGUA CATALANA

—  
LA NOSTRA REALITAT HA DE SER SERVIDA  
MÉS QUE ELS NOSTRES NEGUITS

—  
ESTUDI I TEMPS PER A ORIENTAR EL SENTIT  
DE LES NOSTRES ACCIONS

—  
UNITAT BÀSICA DE TOTS ELS CIUTADANS  
CADA COP QUE FA FALTA

Si ja estàs subscrit/a a la revista RELLEU, pots  
subscriure-hi un amic o amiga. Si reps la revista  
i encara no hi estàs subscrit, en aquest número  
trobaràs una butlleta per fer-ho. (pàg. 47)



C/Aragó 287 3r 2a B 08009 Barcelona  
Tel.: 93 488 09 00 Fax: 93 215 87 68

---

# NOTÍCIA DE LLIBRES

---

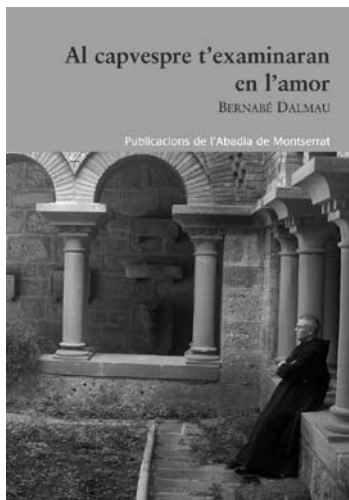
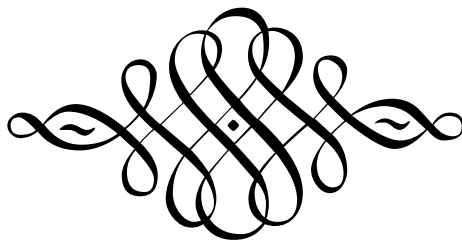

---

## AL CAPVESPRE T'EXAMINARAN EN L'AMOR

---

BERNABÉ DALMAU

---

Publicacions de l'Abadia de Montserrat, 2009

---

Aquesta eina que són els llibres, que han esdevingut a l'abast i que presenten considerables qualitats per a comunicar-nos idees, fets i projectes, signifi-

quen sempre una experiència, un encontre amb algú que vol dir-nos alguna cosa que creu important.

De vegades l'interlocutor porta un bagatge escàs i la trobada és passatgera, però d'altres, el que se'ns diu té gruix i aleshores l'impacte que rebem l'acusarem dies, anys, potser sempre.

El llibre que ens ofereix Bernabé Dalmau proposa al lector un encontre en la senzillesa, en la confiança, sense grans discursos, però amb una condició que el fa especialment atractiu. És un llibre on explica amb serenitat el pas de la seva vida al llarg dels anys i en fer-ho amb paraula clara explica el camí que ha fet i el que fa i, sense adonar-nos-en des de les primeres pàgines esdevé un company de camí.

Bernabé Dalmau ha ordenat aquest llibre en tres grans apartats: L'Albada, El migdia i El capvespre que recullen experiències i raonaments d'aquestes tres etapes.

Ara que fa dies que l'he llegit i observo com he deixat subratllades moltes de les

pàgines, recordo molt bé el que cal assenyalar com un element important d'aquest llibre: cada capítol té una qüestió de fons a la qual acompanya les experiències i comentaris que li suggereix.

El títol, ben expressiu, l'ha demanat en préstec a sant Joan de la Creu i es llegeix amb la mateixa serenitat i confiança que ha inspirat Bernabé Dalmau.

Aquest llibre pertany a la il·lustre categoria dels que ens poden acompanyar en molts moments de la vida quotidiana, malgrat el brogit ambiental que de forma persistent també ens acompanya. El llibre de Bernabé Dalmau és un company que fa aquell trajecte de metro o aquella espera, útil i interessant.

L'experiència de vida de l'autor recorre els grans desafiaments. Aquells que tots volem respondre amb encert, tals com "La transmissió de la fe", "La família", "La generositat", "La joia" i, naturalment, "L'examen" que ja trobem anunciat en el títol.

Tots aquests desafiaments viscuts en aquesta època, amb els encerts i els errors que

l'acompanyen i amb les responsabilitats que com a cristians i catalans tenim.

Joaquim Ferrer



## LA FLOR DE L'ESPERANÇA

J.M. BALLARÍN

L'albí, 2009

*La flor de l'esperança* és el darrer llibre de Josep Maria Ballarín. Es tracta d'un recull d'articles al diari, curiosament seleccionats i ordenats segons els versets d'un poema de Marius Torres. L'autor s'estén sobre les seves vivències i els seus records, ens parla de la història, dels llocs, de la gent i de les tradicions d'aquesta terra i ens descriu de forma planera quines són les seves il·lusions i les seves esperances.

La lliga de bona part dels articles del llibre és la pàtria. Ballarín se l'estima pel que té de bo i accepta el que té de dolent. Aquest plantejament el fa ser crític amb moltes de les coses que s'han fet i es continuen fent: “la nostra història és plena d'esvalotades de crueltat i de miserietes de rebotiga”. En particular ho és amb els polítics pel fet de pensar més en el seu partit que en la unitat nacional. Per això insisteix en posar Catalunya primer, per sobre de qualsevol ideologia de partit, i ens recorda que és més el que ens uneix que el que ens separa. “Ens separa la confrontació amb el veí. Ens uneix aquesta parla, els cims amb neus i les bagues amb rovellons”.

L'autor es declara no partidista. El seu partit en realitat és l'església, tot i que tampoc no escatima crítiques envers ella. Fa notar als bisbes que han d'enyorar, i molt, els seus dies de capellans, “quan deixant-se de sagristia no tancaven les portes a ningú i fins feien la botifarra amb vés a saber quins venerables”.

En molts dels articles del llibre s'entreu el que l'autor ha anomenat en d'altres ocasions “l'esperit de pobresa”, la qual cosa no és res més que la modèstia que tota persona hauria de conservar per sobre tot. I l'hauria de conservar sense perdre l'ambició per a fer grans coses, no pas únicament per al seu profit, sinó pels qui en realitat acaba servint.

Si bé Ballarín és crític amb alguns quines coses de Catalunya,

també és romàntic amb moltes d'altres. La pàtria de Ballarín és acollidora i propera, està feta de rics dialectes, de pobles i paisatges, de festes majors i tradicions, de gent senzilla i entregada que pensa més en els seus deures que en les seves llibertats: “estem tant enlluernats pels sants de vida heroica, que descuidem del menut heroisme d'una monja qualsevol”. En conjunt, es tracta de la veritable glòria d'aquest país, el contrapunt de les seves misèries i tristors. Són en definitiva els brots d'esperança que neixen en cada instant, sense esperar res a canvi.

Mesclat amb tot aquest romanticisme per a les petites coses d'aquesta vida, és on es comença a entreveure què és per a l'autor la flor de l'esperança. Una flor de l'esperança que neix i creix, però no mort, sinó que viu per sempre. És l'esperança de qui creu en Crist. No és l'esperança cega de la ciència que ens porta un progrés en forma de ciutats aglomerades i paisatges fets a clapes. “Per moltes meravelles que ens donin, [els científics] no arribaran al darrer misteri del món”. Ballarín ens fa veure que existeix una altra pàtria, més gran encara, “esdevinguda ciutat de Déu, i que durarà tant com els segles”. Pàtria que també s'amaga en petits racons del nostre terror i en moments que transmeten sensació d'eternitat. S'amaga rere la tranquil·litat de les planes emboirades i els cims escarpats, rere l'amor d'uns pares per a un nadó, rere cada vida

franca i donada pels altres.

Josep Maria Ballarín ens deixa amb aquesta obra una opinió sincera sobre moltes de les coses que li ha tocat viure, experiències que ha compartit i penes que ha passat. Un interessant recull d'articles que els podríem considerar síntesi del seu pensament.

Jordi Giudici

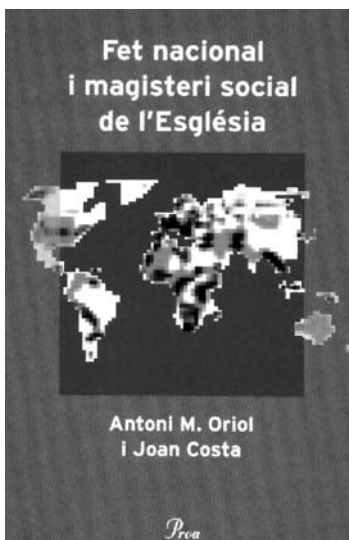

## FET NACIONAL I MAGISTERI SOCIAL DE L'ESGLÉSIA

ANTONI M. ORIOL I JOAN COSTA

Proa, 2009

Al novembre de l'any 2002, la Conferència Episcopal Espanyola va aprovar i publicar un

document titulat Valoració moral del terrorisme a Espanya, de les seves causes i de les seves conseqüències. El seu apartat V es titulava El nacionalisme totalitari, matriu del terrorisme d'ETA. En ell també es trobaven afirmacions sobre el nacionalisme en general, no solament sobre el totalitari.

Tot llegint-lo, el lector retenia que els bisbes espanyols estaven disposats a reconèixer que qualsevol nació té dret a la seva cultura: "Les nacions, en qualitat d'àmbits culturals del desenvolupament de les persones, estan dotades d'una "sobirania" espiritual pròpia i, per tant, no se'ls pot impedir l'exercici i conreu dels valors que formen la seva identitat". Però el lector també es quedava amb la impressió que els bisbes, tot recolzant-se en la doctrina social de l'Església, veien en les nacions integrades en un Estat plurinacional, el cas d'Espanya, un perill per la integritat d'aquest Estat. I ho veien amb molta preocupació perquè aquest Estat és per a ells molt més valuós, segons que sembla, que les nacions que l'integren.

Amb més precisió: un cop s'ha dit que no se'ls pot impedir el conreu de la seva cultura, es van desenvolupant els corresponents arguments per tractar de demostrar que les nacions que integren un Estat plurinacional es comportarien de forma immoral si tractessin de separar-se d'aquest estat. Diuen així: "... resulta moralment inaccepta-

ble que les nacions pretenguin unilateralment una configuració política de la pròpia realitat i, en concret, la reclamació de la independència en virtut de la seva sola voluntat".

Per aterrar en el cas d'Espanya, estableixen prèviament que la configuració de cada Estat "és normalment el fruit de llargs i complexos processos històrics". A continuació es defineixen en els següents termes: "Espanya és el fruit d'un d'aquests complexos processos històrics. Posar en perill la convivència dels espanyols, negant unilateralment la sobirania d'Espanya, sense valorar les greus conseqüències que aquesta negació podria portar no seria prudent ni moralment acceptable". A continuació fa una defensa de la constitució del 1978, remarquant que solament seria legítim modificar-la d'acord amb els procediments establerts.

Així doncs, el que ens tramet el document episcopal en una primera lectura sembla totalment harmònic amb el que pensen els nacionalistes espanyols: les nacionalitats perifèriques fan por perquè poden tenir, guiades pel seu egoisme, afanys secessionistes que s'han de tallar mitjançant la Constitució. També hi ha un altre aspecte en el qual coincideixen. Per dir-ho d'una forma resumida, el tractament de les obligacions de les nacions envers l'Estat és asimètric respecte al tractament de les obligacions de l'Estat envers les nacions. Amb algun matís, tot està enfocat a

protegir l'Estat del mal que les nacions li poden fer, però no es parla del mal que l'Estat pugui fer a les nacions.

Realment són aquestes les conclusions a les quals porta la doctrina social de l'Església aplicada al cas d'Espanya?

El pròleg al llibre d'Oriol Costa, del Doctor Josep Maria Guix, bisbe de Vic, ja ens posa en guàrdia quan ens informa que la votació per aprovar el document va tenir vuit vots negatius i cinc abstencions. D'altra banda, també ens diu que els bisbes no van ser avisats prèviament del fet que el nacionalisme seria tractat en el document; que en la comissió redactora no van figurar bisbes favorables al nacionalisme; que diverses objeccions presentades no van arribar a ser discutides.

El llibre d'Antoni M. Oriol i Joan Costa demostra a bastament que el document dels bisbes espanyols de cap manera no recull adequadament la doctrina social de l'Església. En realitat aquesta afirma primàriament el valor positiu del nacionalisme i solament en un segon moment el perill que poden suposar els seus excessos. També afirma el dret d'autodeterminació de les nacions.

Els autors són, entre d'altres coses, professors de doctrina social de l'Església i tenen d'altres llibres sobre aquesta matèria (Joan Costa, *Nació i nacionalismes*; Antoni M. Oriol, *Joan Costa i Josep Rafael Carreras de Nadal, Nació i nacionalisme*.

*Antologia del magisteri pontifici contemporani*.)

Mitjançant l'anàlisi portat a terme pels autors basant-se constantment en textos pontificis, queda clar, en primer lloc, que la doctrina concedeix una enorme importància a les nacions en tant que posseïdores d'una cultura pròpia feta de llengua, costums, records històrics i d'altres elements que constitueixen els elements forjadors dels homes i de les relacions entre els homes. Per això, les cultures nacionals tenen el dret de ser respectades i fins i tot promogudes.

En segon lloc, els drets polítics de les nacions també són clarament afirmats. Els autors dediquen moltes pàgines a aquest aspecte i en concret al dret d'autodeterminació o dret de les nacions a decidir quines institucions polítiques li escauen, dintre de les quals pot estar, com es lògic, l'Estat propi. En aquesta línia els autors expliquen el suport del Sant Pare, Joan Pau II, a les noves nacions independents sorgides de l'antiga Iugoslàvia, amb afirmacions doctrinals summament clares, com ara aquesta: "no es pot tolerar més la supremacia d'un poble sobre un altre, ni d'un poble sobre una minoria d'altra nacionalitat". També és significatiu el que va dir el Papa el dia de la beatificació de Martin Slomsek, patriota eslovè que visqué abans de la independència del seu país: "El nou beat se us proposa com a model d'autèntic patriotisme.

Les seves iniciatives han marcat de manera determinant l'esdevenidor del vostre poble i han contribuït de manera important a l'assoliment de la vostra independència."

El llibre té dos apèndixs. El primer es diu *Una experiència interessant en matèria de secessió (Quebec)*, i el segon conté la part del document de la Conferència episcopal espanyola dedicada al nacionalisme, el document de la Conferència episcopal tarraconense titulat *Arrels cristianes de Catalunya* i per últim la Carta pastoral dels bisbes de Bilbao, Sant Sebastià i Victòria, *Preparar la pau, de maig del 2002*.

---

*Agustí d'Arana*

---

# NOTÍCIA D'ART

---

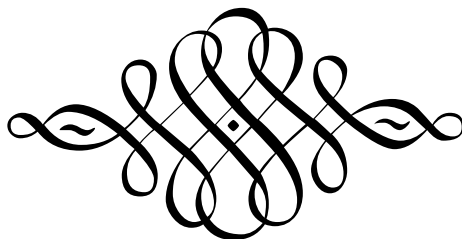

---

## MAILLOL

---

LA PEDRERA / CAIXA CATALUNYA

---

19/10/09 — 31/01/10

---

### Un retorn digne d'Ulisses.

De la mateixa manera que el retorn d'Ulisses va tenir conseqüències, l'exposició que obre la temporada a la Pedrera, tot i el retard, també té efectes contundents.

Com ja és sabut, retornat a Ítaca, Ulisses va extirpar de socarrel els paràsits que, al seu propi casal, s'havien alimentat de la seva absència. També els mesos transcorreguts entre la clausura de la darrera exposició, més aviat dèbil, i la inauguració de l'actual Maillol, ben servits de revel·lacions de les febleses de la patrona Caixa de Catalunya i els conseqüents moviments corporatius, havien alimentat els rumors sobre el futur incert de la seva Fundació i, més particularment, del seu programa

cultural a la Pedrera. Bé, doncs, Maillol ha de servir per ofegar aquests comentaris de boca petita. La Pedrera ha tornat a obrir les seves portes i ho ha fet fent allò que sap fer millor: una monogràfica magnífica sobre un artista important, però relativament oblidat. Aquest cop, a més les obres són, en molts casos, literalment monumentals.

La tesi de l'exposició és clara des del principi i la podem llegir tant en la guia de mà com als textos a les parets: "Pioner de la modernitat, la seva obra esdevé un punt de ruptura que obrirà una de les principals vies de renovació del llenguatge formal de l'escultura al segle XX, en trencar radicalment amb la grandiloqüència i el narrativisme estatuari característics de la fi del vuit-cents" o, en paraules de l'artista, "Vull ser un començament, no pas un final; inaugurar el segle; si tinc un paper en l'art, és aquest".

Ho va aconseguir? L'exposició tracta de convèncer-nos que sí. I sembla que l'intent ve dels estaments més oficials.

Així, ha comptat amb el suport, en primer lloc, de l'hereva de Maillol, la seva darrera dona i musa, la sempre combativa Dina Verny. Entre "Foundation Maillol – Dina Verny, París", "Galerie Dina Verny" i "Col·lecció privada de Dina Verny" hem comptat l'origen de fins a 93 de les prop de 115 obres que s'exposen. Si aquesta aportació és significativa en nombre, l'adhesió evidentment entusiasta d'una o potser més d'una "Col·lecció privada", per a nosaltres desconeguda (ho reconeixem amb plena vergonya professional), ha estat fonamental perquè arribessin al Passeig de Gràcia les 13 grans obres clau de l'exposició. També hi participen diversos museus francesos (Orsay, Beaux Arts de la Ville de París, Beaux Arts de Perpinyà; 4 obres), la col·lecció Larock-Granoff de París (1 obra), el Museu Danès d'Art i Disseny (1 obra) i, també, una "Col·lecció particular, Barcelona" (5 obres, d'algunes de les quals sí que ens atreviríem a identificar-ne el propietari).

La concurrència d'uns pres-tadors tan distingits i generosos permet moments extraordinaris en l'exposició. Els més evidents són els que corresponen a l'em-plaçament de les grans obres: la Mediterrània (1905) a la vora d'una finestra amb la llum del mateix mar, les Quatre Estacions (1911) dansant en cercle el pas de l'any, La Muntanya (1937) plan-tada al centre del pati central de la Pedrera o El riu (1938-1943) ritmant el moviment del Passeig de Gràcia, seran recordats durant molt de temps. També l'agrupació de sèries, com la de dibuixos o llibres, és exemplar. Però aquí volem destacar el pany de paret on s'agrupen les versi- ons en oli (1891), dibuix (1899) tapís (1899) i bronze (1896) de L'Onada. El bronze, tot i no ser el darrer, sí que és el definitiu i mostra perquè Maillol havia d'acabar com a escultor: el que en els altres casos cau víctima d'un cert aplanament, combinat amb restes d'anecdoticisme, en l'escultura esclata amb tota la seva potència.

Però, malgrat l'espec- tacularitat del discurs, podem quedar-nos con- vençuts de la tesi central? Tornem a La Muntanya i fixem-nos en el seu cap. Presenta la mateixa exageració, abstracció geomètrica si es vol, dels trets clàssics que veiem en els olis de Picasso del "retorn a l'ordre" dels anys 20. En el mateix sentit,

el fet mateix de la deformació per exageració ens remet als caps de Fernand del malageny, especialment al bronze de 1909. I d'altra banda, el Tors (1900) sense cap ni extremitats gràcies al qual, segons les explicacions de la guia de mà, hem de saludar Maillol com a qui "trenca amb la tradició de la figura acabada", sembla més aviat una resposta a l'acèfal volador Iris, missatger dels déus (1890-1891) de Rodin, conservat a la Fundació Beyeler de Basilea. En definitiva, Maillol va ser pioner en el sentit que vol l'exposició, però no va estar sol. Nosaltres hem citat Rodin i Picasso, segurament se n'hi podrien afegir més.

Però potser aquestes discus- sions no tindrien importància si acceptéssim que el valor de Mai- llol no ve tant del fet d'avançar- se, sinó del de mantenir-se. És

el que Jean Clair, un dels grans homes de cultura actuals, afirma a l'assaig introductori del catàleg de l'exposició: "Maillol 'Stator', el mestre de la mesura, el mestre que persevera", és la seva conclu- sió. Maillol com la Penèlope fidel a la tradició escultòrica a punt d'escolar-se. Aquí hi ha la clau per entendre l'obra de Maillol d'una manera del tot diferent, molt més ajustada i profunda. El que és fantàstic és que l'exposició és prou àmplia com per perme- tre aquesta relectura: només cal tornar-hi i començar de nou.

Hi ha, malgrat tot, un altre defecte, que malhauradament ja és tradicional: l'oblit del, pel que es veu, petit món local. Ni a les sales d'exposició ni a la guia de mà se'n fa esment i el tema queda relegat a un article al catàleg sobre "La geografia catalana de Maillol". És el típic escrit de base que, donada la pobresa de la nostra recerca, encara resulta vàlid: reivindica el vincle afectiu de Maillol amb Catalunya, recull les dades imprescindibles sobre els seus contactes biogrà- fics amb la tríada Manolo, Casa- novas i Clarà (a més d'altres artistes) i, pel que fa als aspectes artístics, recorda el que d'altres ja han dit. Tot amb tot, febleses menors d'una exposició brillant que, sobretot, ens retorna la Pe- drera amb plena forma.

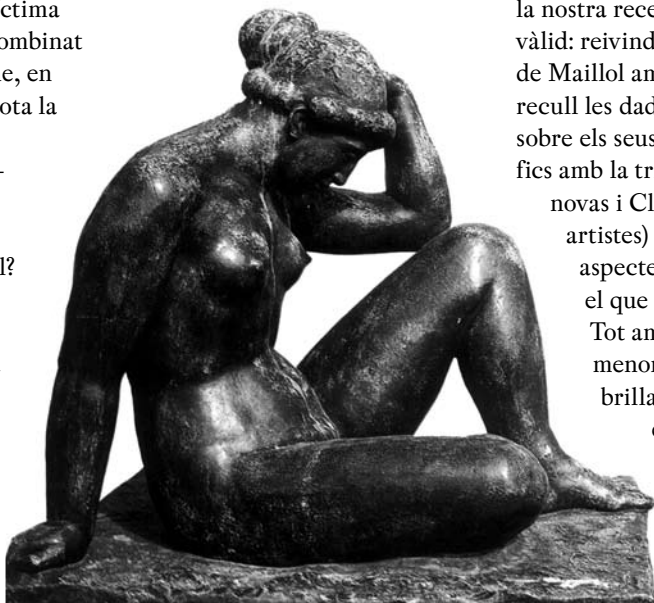



# LA FUNDACIÓ RELLEU

I GRUP D'ESTUDIS NOCIONALISTES

— US CONVIDA —

A LA CELEBRACIÓ DEL  
90è ANIVERSARI DE MN. BALLARIN

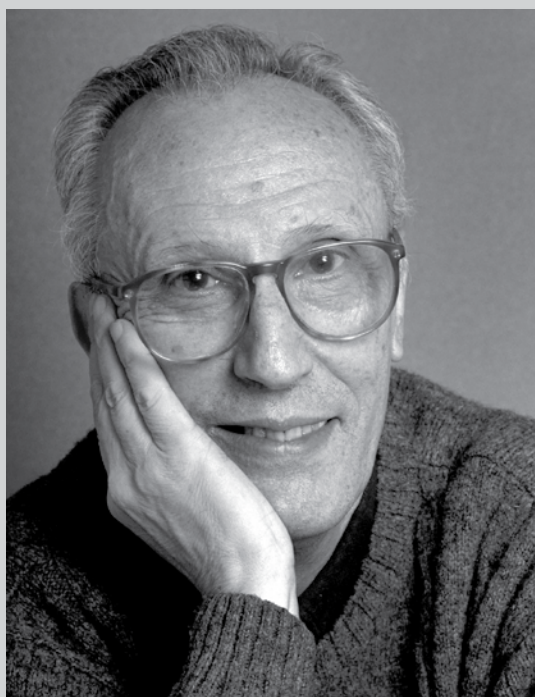

La festa se celebrarà el proper 27 de febrer  
al Col·legi Sant Ignasi de Sarrià (C/ Carrasco i Formiguera 32 de Barcelona).  
Aparcament al mateix recinte.

A les 12:00h – **Trobada**

A les 12:30h – **Celebració de l'Eucaristia**

A les 13:45h – **Dinar** (preu 50€ adults, nens 35€)



Reserves mitjançant ingrés al compte 0081-0105-17-0001285635 de la Fundació Rellu.

Cal fer constar el cognom de qui fa la reserva.

+ informació al tel.93.488.09.00 (Sònia) o al e/correu: relleu@relleu.cat





---

[WWW.RELLEU.CAT](http://WWW.RELLEU.CAT)